



PARTNER  
IN VENTILATION  
2VV.CZ

CZ  
EN  
RU  
NL  
DE

# HRFL2

## WITHOUT CONTROL

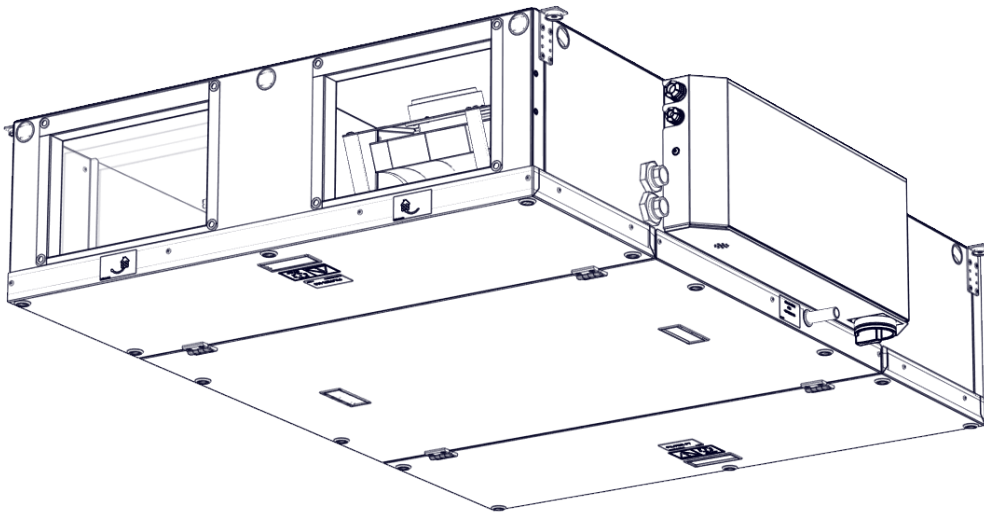

# INSTALLATION MANUAL



4-118-0408

ver.1 04-01-23



**ES PROHLÁŠENÍ O SHODĚ**

Výrobek byl navržen, vyroben, uveden na trh, splňuje všechna příslušná ustanovení a je ve shodě s požadavky směrnice Evropského Parlamentu a Rady, včetně pozměňovacích návrhů pod které byl zařazen. Za podmínek obvyklého a v návodu k obsluze určeného použití a instalace, je bezpečný. Při posouzení byly aplikovány harmonizované evropské normy uvedené v příslušném ES Prohlášení o shodě. Aktuální a plnou verzi ES Prohlášení o shodě, naleznete na stránkách [www.2vv.cz](http://www.2vv.cz)

**EC DECLARATION OF CONFORMITY**

The product was designed, produced and introduced on the market, fulfils all respective provisions and is in accordance with the requirements of the regulations of the European parliament and the Council, including any modifications under which it was classified. Under the terms of usual use stated in the user and installation manual, the product is safe. Harmonized European standards were used during assessment as stated in the respective EC Declaration of Conformity. The actual and full version of the EC declaration of Conformity in at [www.2vv.cz](http://www.2vv.cz)

**СЕРТИФИКАТ СООТВЕТСТВИЯ ЕС**

Изделие было спроектировано, произведено, выведено на рынок, соответствует всем необходимым положениям и отвечает требованиям директив Европейского Парламента и Совета, касающиеся изделия, включая поправки. При условии обычного, предусмотренного в руководстве по эксплуатации, использования и установки, изделие является безопасным. Для оценки были применены гармонизированные европейские стандарты, приведенные в соответствующем Сертификате соответствия ЕС. Текущая полная версия Сертификата соответствия ЕС содержится на странице [www.2vv.cz](http://www.2vv.cz)

**EG-KONFORMITÄTSEKTLÄRUNG**

Das Produkt wurde entworfen, hergestellt, auf dem Markt eingeführt, erfüllt alle erforderlichen Bestimmungen und ist in Übereinstimmung mit den Anforderungen der Richtlinien des Europäischen Parlaments und Rats, einschließlich der Abänderungsvorschläge, in die es eingestuft wurde. Unter Bedingungen der üblichen und in der Bedienungsanleitung definierten Verwendung und Installation ist es sicher. Bei der Beurteilung wurden harmonisierte europäische Normen angewendet, die in der entsprechenden EG-Konformitätserklärung angeführt sind.

Die aktuelle und vollständige Version der EG-Konformitätserklärung finden Sie auf [www.2vv.cz](http://www.2vv.cz)

**EG-CONFORMITEIT**

Het product werd ontworpen, gemaakt en op de markt gebracht en voldoet aan alle regels in verband met het product en voldoet aan alle normen van het Europese Parlement en de Raad, inclusief alle wijzigingen waaraan het moet voldoen. Onder normale omstandigheden, en bij gebruik en installatie voor het beoogde gebruik volgens de gebruiksaanwijzing, is het product veilig. Door middel van beoordeling werd een harmonisatie toegepast aan Europese normen, zoals vermeld in de desbetreffende EG-conformiteitsverklaring.

De actuele en volledige versie van de EG-normen vindt u op [www.2vv.cz](http://www.2vv.cz)

**CZ: VÝZNAM SYMBOLŮ V NÁVODU****EN: MEANING OF SYMBOLS IN THE MANUAL****RU: УСЛОВНЫЕ ОБОЗНАЧЕНИЯ В РУКОВОДСТВЕ****DE: SYMBOLE UND DEREN BEDEUTUNG****NL: SYMBOLEN EN HUN BETEKENIS**

**POZOR!**  
**WARNING!**  
**ВНИМАНИЕ!**  
**VORSICHT!**  
**LET OP!**



**ČTĚTE POZORNĚ!**  
**READ CAREFULLY!**  
**ЧИТАЙТЕ ВНИМАТЕЛЬНО!**  
**BITTE AUFMERKSAM LESEN!**  
**LEES AANDACHTIG!**

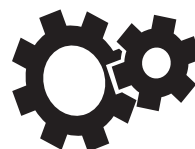

**TECHNICKÉ ÚDAJE**  
**TECHNICAL INFORMATION**  
**ТЕХНИЧЕСКИЕ ДАННЫЕ**  
**TECHNISCHE INFORMATIONEN**  
**TECHNISCHE PARAMETERS**

**CZ: ZKONTROLUJTE DODÁVKU**  
**EN: CONTROL THE DELIVERY**  
**RU: ПРОВЕРЬТЕ ПОСТАВКУ**  
**DE: DIE LIEFERUNG ÜBERPRÜFEN**  
**NL: CONTROLEER HET PAKKET**

---

#### CZ

- Při dodání ihned zkontrolujte, zda není obal výrobku poškozen. O případném poškození obalu informujte dopravce. Pokud nedorazí k reklamaci včas, na pozdější žádost nebude brán zřetel.
- Zkontrolujte, zda typ výrobku odpovídá vaší objednávce. Pokud typ výrobku neodpovídá, nevybalujte jej a ihned kontaktujte dodavatele.
- Po vybalení zkontrolujte stav jednotky a všech jejích součástí. V případě pochybností se obraťte na dodavatele.
- Nikdy nepoužívejte poškozenou jednotku.
- Pokud jednotku nevybalíte ihned po obdržení, je nutné její skladování ve vnitřních suchých prostorech při teplotě od +5 °C do +35 °C.

#### EN

- Control de packaging for damages immediately upon delivery. In case of damage in the packaging, notify the carrier. If a complaint is not submitted in due time, it will be disregarded.
- Control whether the product corresponds to the order. If it doesn't, do not unpack it and contact the supplier immediately.
- After unpacking, check the condition of the unit and all the components thereof. In case of doubt, contact the supplier.
- Do not use a damaged unit.
- If the unit isn't unpacked upon delivery, store it indoors, in a dry place, at temperatures ranging from +5° C to +35° C.

#### RU

- При поставке сразу же проверьте, если упаковка изделия не повреждена. О возможном повреждении упаковки сообщите перевозчику. Если претензии не будут поданы вовремя, потом претензии не будут приниматься во внимание.
- Убедитесь, что тип изделия соответствует вашему заказу. Если тип изделия не соответствует заказанному, не распаковывайте его и немедленно обратитесь к поставщику.
- После распаковки проверьте состояние установки и всех её частей. В случае сомнений обратитесь к поставщику.
- Никогда не используйте повреждённую установку.
- Если Вы не распакуете установку сразу же после получения, Вы должны хранить её в сухом помещении при температуре от +5°C до +35°C.

#### DE

- Überprüfen Sie sofort bei der Übergabe die Verpackung auf Beschädigungen. Informieren Sie ggf. den Spediteur über festgestellte Beschädigungen. Spätere Beanstandungen (Reklamation) können nicht berücksichtigt werden.
- Bitte überprüfen Sie, ob Ihre Lieferung dem bestellten Produkttyp entspricht. Sollten Sie einen anderen Produkttyp erhalten haben, packen Sie diesen bitte nicht aus und nehmen Sie sofort Kontakt mit dem Lieferanten auf.
- Bitte überprüfen Sie nach dem Auspacken den Zustand der Anlage und ihrer gesamten Komponenten. Bitte wenden Sie sich an Ihren Lieferanten, falls Sie Zweifel haben.
- Bitte betreiben Sie niemals eine beschädigte Anlage.
- Wenn Sie die Anlage nicht sofort nach ihrer Lieferung auspacken können, bitte lagern Sie diese in trockenen Innenräumen bei einer Temperatur von +5 °C bis +35 °C.

#### NL

- Controleer onmiddellijk bij levering of de verpakking onbeschadigd is. Informeer de transporteur bij een mogelijke beschadiging van de verpakking. Als u dit niet snel genoeg doet, zullen we uw reclamatie niet accepteren.
- Controleer of het type geleverde product overeenkomt met wat u hebt besteld. Pak het product niet uit als het niet overeenkomt met wat u hebt besteld en neem contact met de leverancier.
- Controleer na het uitpakken de toestand van de eenheid en alle onderdelen. Neem in geval van twijfel contact op met de leverancier.
- Gebruik nooit een beschadigde eenheid.
- Bewaar de eenheid na het uitpakken op een temperatuur van +5 °C tot +35 °C.

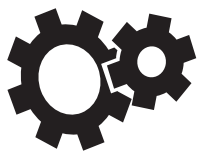

**CZ: HLAVNÍ SOUČÁSTI**  
**EN: MAIN COMPONENTS**  
**RU: ОСНОВНЫЕ ЧАСТИ**  
**DE: HAUPTTEILE**  
**NL: DE BELANGRIJKSTE ONDERDELEN**

- CZ: 1 – Hlavní Vypínač  
 2 – Regulace  
 3 – Filtr  
 4 – Ventilátor  
 5 – Odvod kondenzátu
- EN: 1 – Main switch  
 2 – Regulator  
 3 – Filter  
 4 – Ventilator or fan  
 5 – Condensate drain
- RU: 1 – Главный выключатель  
 2 – Регулирование  
 3 – Фильтр  
 4 – Вентилятор  
 5 – Отведение конденсата
- IT: 1 – Interruttore principale  
 2 – Regulator  
 3 – Filtro  
 4 – Ventola  
 5 – Scarico della condensa
- NL: 1 – Hoofdschakelaar  
 2 – Controle  
 3 – Filter  
 4 – Ventilator  
 5 – Condensafvoer

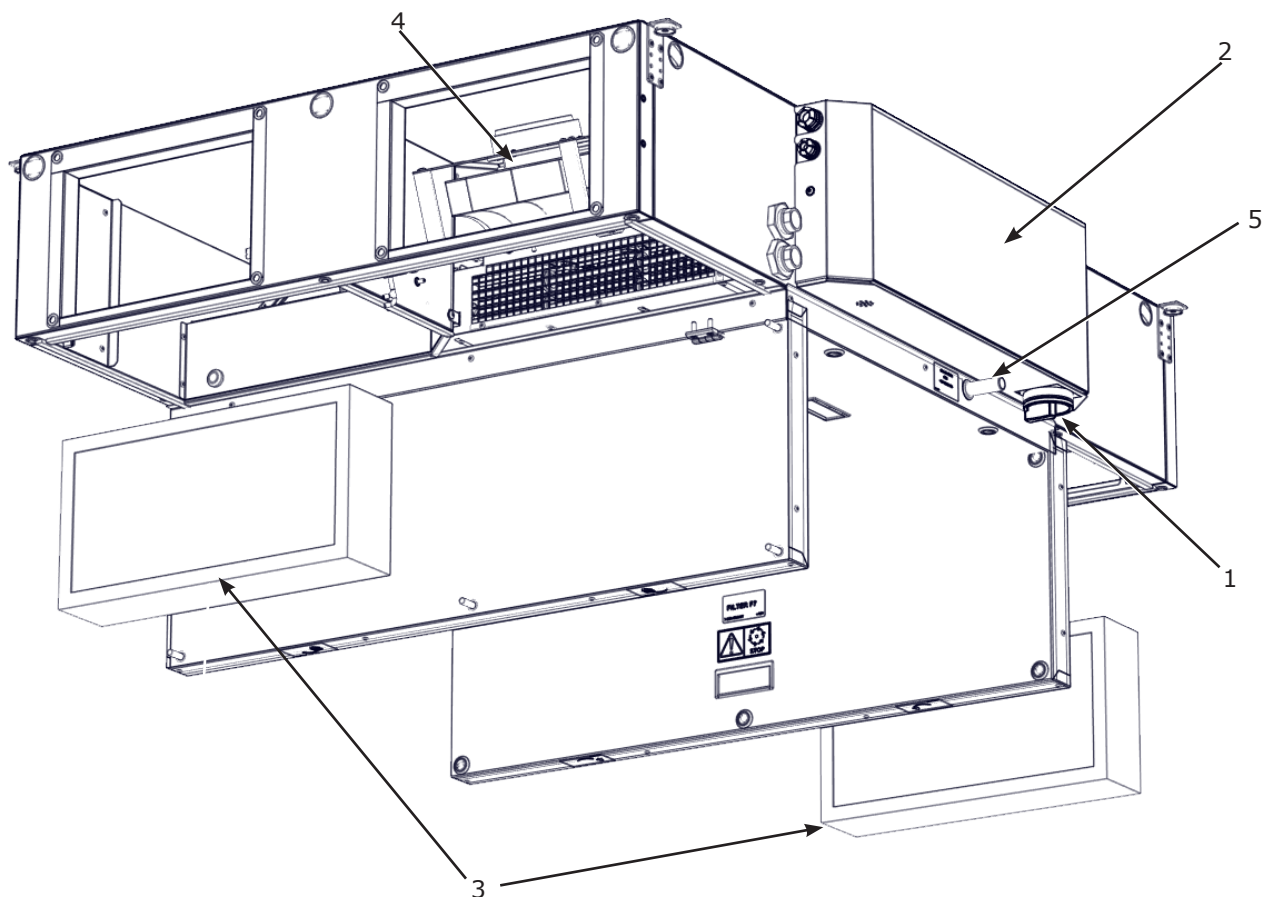

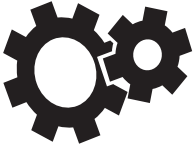

**CZ: ROZMĚRY**  
**EN: DIMENSIONS**  
**RU: РАЗМЕРЫ**  
**DE: ABMESSUNGEN**  
**NL: AFMETINGEN**

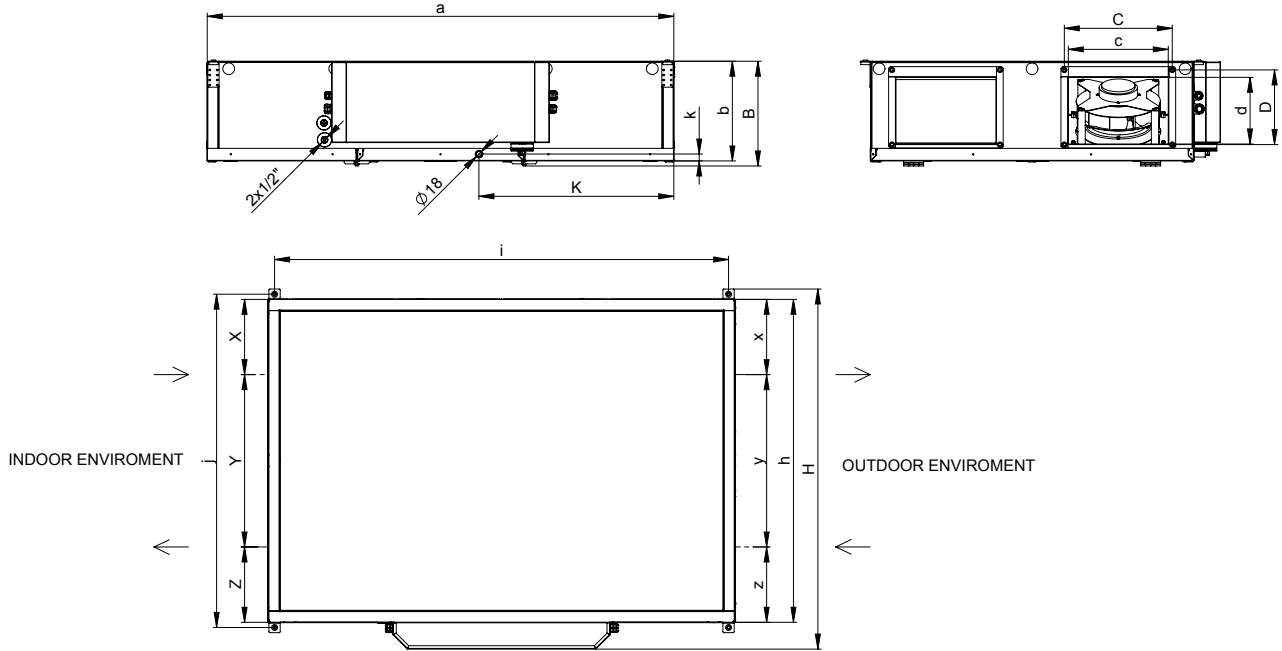

Typ	H	h	a	B	b	i	j	K	k	c	d	C	D	X	x	Y	y	Z	z	condensate ø	Water exchanger
HRFL2-400	780	670	1190	310	300	1120	700	485	21	250	150	274	174	166	166	332	332	166	166	18	1/2"
HRFL2-700	1080	970	1400	310	300	1330	1000	590	21	300	200	324	224	242	242	517	517	242	242	18	1/2"
HRFL2-1500	1385	1270	1700	390	380	1630	1305	720	21	500	250	524	274	323	323	625	625	323	323	18	1/2"
HRFL2-2000	1710	1600	2000	470	460	1430	1630	902	21	600	300	624	324	433	433	735	735	433	433	18	1/2"

**Externe Module: C/O, DX - HRFL2-400, 700, 1500,2000**

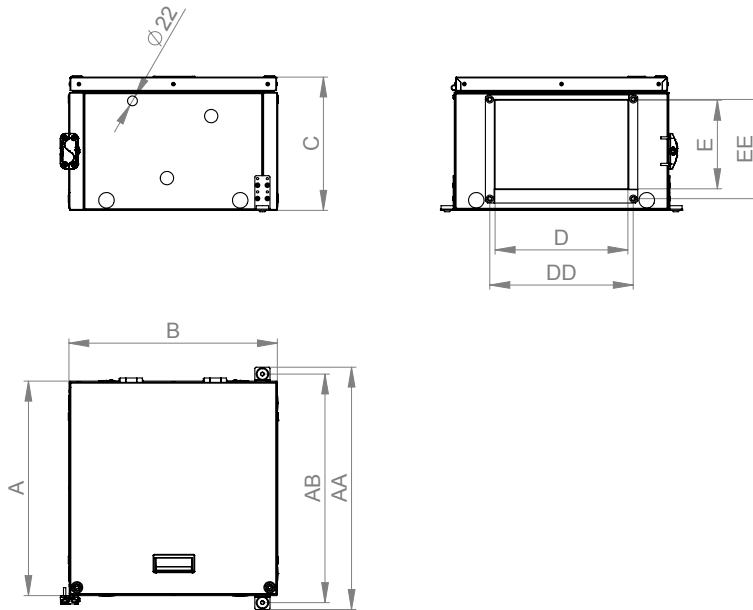

Typ	A	B	C	D	E	DD	EE	AB	AA	condensate ø	connection C/O
HRFL2-400	334	470	295	250	150	274	174	366	397	22	1/2"
HRFL2-700	484	470	300	300	300	324	224	516	547	22	1/2"
HRFL2-1500	636	470	380	500	500	524	274	668	699	22	1/2"
HRFL2-2000	800	470	460	600	600	624	324	832	863	22	1/2"

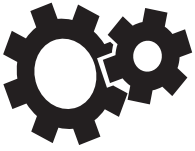

**CZ: INSTALACE**  
**EN: INSTALLATION**  
**RU: МОНТАЖ**  
**DE: INSTALLATION**  
**NL: INSTALLATIE**

**CZ:**

- **Před jakýmkoli zásahem do ventilační jednotky musí být vypnutý hlavní spínač elektrického napájení!**
- Elektrické zapojení ventilační jednotky musí být provedeno kvalifikovaným pracovníkem (elektrikář). Elektrické zapojení musí provádět pouze osoba oprávněná k provádění elektrických instalací. Je nutné dodržovat všechny pokyny této příručky i místní právní předpisy a nařízení.
- Schémata elektroinstalace uvedené na výrobku mají přednost před schémata uvedenými v této příručce! Před zapojením zkontrolujte, zda označení svorek odpovídá schématu. Pokud máte pochybnosti, obraťte se na dodavatele a jednotku v žádném případě nezapojujte.
- Pokud je výrobek připojen k jinému než originálnímu systému ovládání, obraťte se ohledně zapojení měřicích čidel a ovládacích prvků na společnost, která dodala tento systém.
- Jednotka musí být připojena k síti pomocí teplotě odolného tuhého izolovaného kabelu o průměru, který odpovídá platným místním předpisům.
- Jakékoli zásahy nebo úpravy vnitřního elektrického zapojení jednotky jsou zakázány a vedou ke ztrátě záruky!
- Správné fungování jednotky lze zaručit pouze za použití originálního příslušenství.
- Je-li nutné do jednotky nebo na její kryt umístit senzor nebo regulační součástku, poraďte se o jeho umístění s výrobcem jednotky (popř. s jeho zástupcem).

**EN:**

- **The main power switch must be turned off before any intervention on the unit!**
- The electrical connection must be done by a qualified person (electrician). The electrical connection may be done only by a person authorised for such tasks. All the instructions herein and the local regulations must be observed.
- The wiring diagram on the product take precedence over the diagrams included herein! Before connecting, make sure that the terminal markings correspond to the diagram. In case of doubt, do not connect the unit and contact the supplier.
- If the unit is connected to a control system other than the original, contact that system's supplier regarding the connection of measuring sensors and control components.
- The unit must be connected to the mains with a temperature resistant, rigid, insulated cable that complies with the local regulations.
- Any intervention or modifications to the internal electrical connection are forbidden and shall result on loss of warranty.
- The correct operation of the unit can be guaranteed only with the use of original accessories.
- Should it be necessary to install a sensor or control device in the unit or its cover, consult with the manufacturer or their representative.

**RU:**

- **Перед любым вмешательством в вентиляционную установку должен быть выключен главный выключатель электрического питания!**
- Подключение вентиляционной установки к электрической сети должно быть выполнено квалифицированным работником (электриком). Подключение к электрической сети должно выполнять только лицо, имеющее право прокладывать электропроводку. Необходимо соблюдать все указания этого руководства и местные инструкции и предписания.
- Схемы электромонтажа, приведённые на изделии, имеют преимущество перед схемами, приведёнными в этом руководстве! Перед подключением проверьте, если обозначения клемм соответствует схеме. Если у Вас есть сомнения, обратитесь к поставщику и, ни в коем случае, не подключайте установку.
- Если изделие присоединено к иной, не оригинальной системе управления, обратитесь по поводу подключения датчиков измерений и элементов управления к компании, поставляющей эту систему управления.
- Установка должна быть подключена к сети с помощью термостойкого жёсткого изолированного кабеля с диаметром, соответствующим действующим местным инструкциям.
- Какие-либо вмешательства или изменения во внутренних электрических схемах установки запрещены и ведут к потере гарантии!
- Правильное функционирование установки можно гарантировать только при использовании оригинальных принадлежностей.
- Если необходимо разместить в установку или на её кожух датчик, или регулирующую деталь, посоветуйтесь о месте их размещения с изготовителем установки (или с его представителем).

**DE:**

- **Vor jeglichem Eingriff in die Lüftungseinheit muss der Hauptschalter der Stromzufuhr ausgeschaltet werden!**
- Der Elektroanschluss der Lüftungseinheit muss durch eine fachkundige Person (Elektrofachkraft) durchgeführt werden. Der Elektroanschluss darf ausschließlich von einer Person mit Befugnis zur Durchführung von Elektroinstallationen durchgeführt werden. Alle in diesem Handbuch aufgeführten Hinweise sowie örtliche Rechtsvorschriften und Verordnungen müssen eingehalten werden.
- Elektroinstallation-Schemas, die sich auf dem Produkt befinden, haben Vorrang vor den Schemen in diesem Handbuch! Überprüfen Sie vor dem Anschluss, ob die Klemmenbezeichnungen dem Schema entsprechen. Falls Sie Zweifel haben, wenden Sie sich bitte an den Lieferanten und schließen Sie die Anlage auf keinen Fall an.
- Wenn das Produkt an ein anderes als Original-Steuerungssystem angeschlossen wird, wenden Sie sich bitte bezüglich der Anschlüsse von Messsensoren und Steuerelementen an dasjenige Unternehmen, welches dieses System geliefert hat.
- Die Anlage muss ans Netz mit einem hitzebeständigen, starren, isolierten Kabel mit einem Durchmesser angeschlossen werden, der den örtlichen Vorschriften entspricht.
- Jeglicher Eingriff in den inneren elektrischen Anschluss der Anlage oder Abänderungen desselben sind nicht gestattet und führen zum Verlust der Gewährleistung.
- Einwandfreie Funktion der Lüftungseinheit kann nur unter Verwendung von Originalzubehör garantiert werden.
- Sollte es erforderlich werden, in die Anlage oder an ihre Abdeckung ein Sensor oder eine Regulierungskomponente anzubringen, suchen Sie bitte Rat des Herstellers oder seines Vertriebspartners hinsichtlich der Unterbringung auf.

**NL:**

- **Schakel vóórdat er werkzaamheden aan de ventilatie-eenheid worden verricht de hoofdschakelaar in de uit-stand!**
- De elektrische bedrading van de ventilatie-eenheid moet door een deskundige medewerker (electricien) worden uitgevoerd. De elektrische bedrading moet worden uitgevoerd door een persoon die gemachtigd is om elektrische installaties uit te voeren. Volg alle instructies in deze handleiding en lokale wet- en regelgeving.
- De elektrische schema's op het product hebben voorrang op de schema's in deze handleiding! Zorg er vóór het aansluiten voor dat de polen overeenkomen met het schema. Neem in geval van twijfel contact op met de verkoper en start de eenheid in geen geval op.
- Als het product op een ander dan het oorspronkelijke besturingssysteem is aangesloten, raadpleeg dan het bedrijf dat dit systeem geleverd heeft voor informatie over de installatie van de sensoren en bedieningselementen, die met het systeem zijn geleverd.
- De eenheid moet worden aangesloten op het netwerk met behulp van een vaste, hittebestendige, geïsoleerde kabel, die voldoet aan de plaatselijke regelgeving.
- Elke ingreep of wijziging van de binnenste elektrische bedrading van de eenheid is verboden en leidt tot verlies van de garantie!
- De juiste werking van de eenheid kan alleen met de oorspronkelijke accessoires worden gewaarborgd.
- Neem contact op met de fabrikant (of met de vertegenwoordiger) in het geval dat er een nieuwe sensor of bedieningselement binnen of op de behuizing van de eenheid geplaatst moet worden.

CZ:

Jednotkou by měl proudit vzduch o teplotě v rozmezí  $-20^{\circ}\text{C} \sim +60^{\circ}\text{C}$  a o relativní vlhkosti do 90%.

EN:

The unit should circulate air with temperatures ranging between  $-20^{\circ}\text{C} \sim +60^{\circ}\text{C}$  and with a relative humidity of 90%.

RU:

Через установку должен протекать воздух с температурой в интервале от  $-20^{\circ}\text{C}$  до  $+60^{\circ}\text{C}$  и относительную влажность до 90%.

DE:

Durch die Anlage sollte Luft mit einer Temperatur von  $-20^{\circ}\text{C} \sim +60^{\circ}\text{C}$  und mit relativer Feuchtigkeit bis 90 % strömen.

NL:

Door de eenheid moet lucht stromen met een temperatuur tussen  $-20^{\circ}\text{C} \sim +60^{\circ}\text{C}$  en een luchtvochtigheid tot 90%.

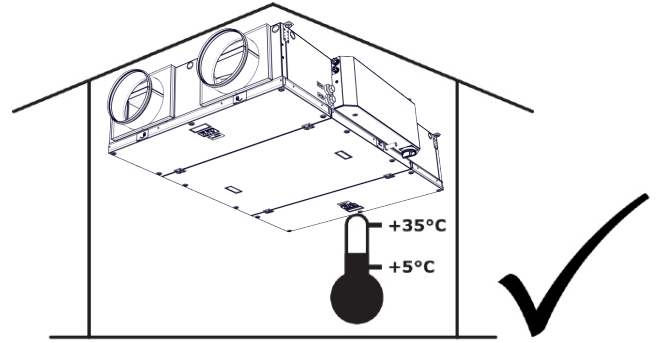

CZ:

Jednotka není konstruována na to, aby jí proudil vzduch obsahující hořlavé nebo výbušné směsi, chemické výpary, těžký prach, saze, mastnotu, jedy, choroboplodné zárodky apod.

EN:

The unit is not designed to carry air containing a flammable or explosive mixture, chemical vapours, heavy dust, soot, grease, poisons, disease carrying germs, etc.

RU:

Устройство не сконструировано для того, чтобы через него проходил воздух, содержащий горючие или взрывоопасные смеси, химические пары, тяжёлую пыль, сажу, жирность, яды, патогенные бактерии и т.п.

DE:

Die Anlage ist nicht für folgende Betriebsbedingungen ausgelegt: Durchströmung von Luft-Brennstoff-Gemisch und Luft-Explosionsstoff-Gemisch, chemische Abdämpfe, schwere Staubpartikel, Fettpartikel, Gifte, krankheitserregende Keime o. ä.

NL:

De eenheid is niet ontworpen om brandbare of explosieve mengsels, chemische damp, zwaar stof, roet, vet, gif, kiemen en dergelijke af te voeren.

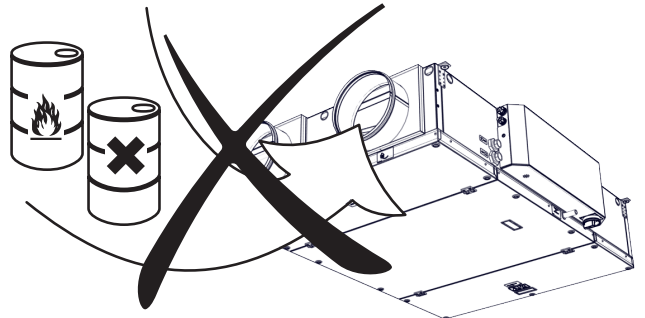
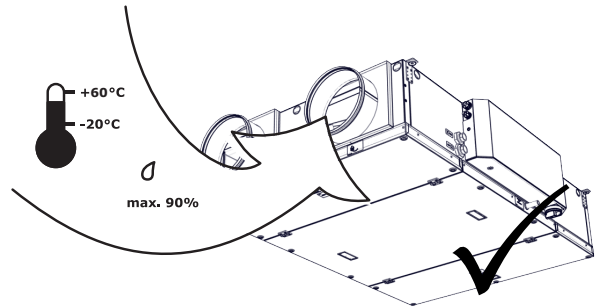





- CZ: PŘÍSTUPOVÉ VZDÁLENOSTI POTŘEBNÉ PRO SERVIS JEDNOTKY**
- EN: ACCESS DISTANCE TO SERVICE THE UNIT**
- RU: РАССТОЯНИЯ ДОСТУПА, НЕОБХОДИМЫЕ ДЛЯ ТЕХНИЧЕСКОГО ОБСЛУЖИВАНИЯ УСТАНОВКИ**
- DE: BENÖTIGTER RAUM FÜR DEN WARTUNGSARBEITEN-ZUGANG**
- NL: TOEGANG AFSTAND BIJ ONDERHOUD VAN DE EENHEID**

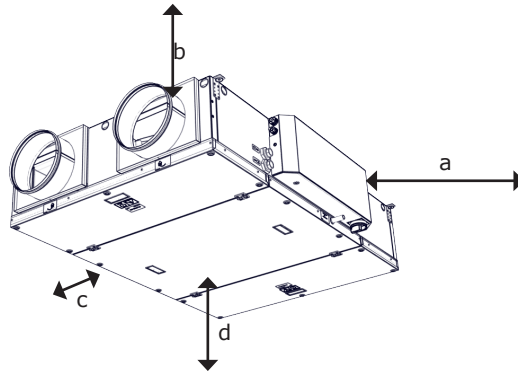

Type	a	b	c	d
HRFL2-040	750 mm	0 mm	100 mm	310 mm
HRFL2-070	750mm	0 mm	100 mm	360 mm
HRFL2-150	750mm	0 mm	100 mm	460 mm
HRFL2-200	750mm	0 mm	100 mm	560 mm

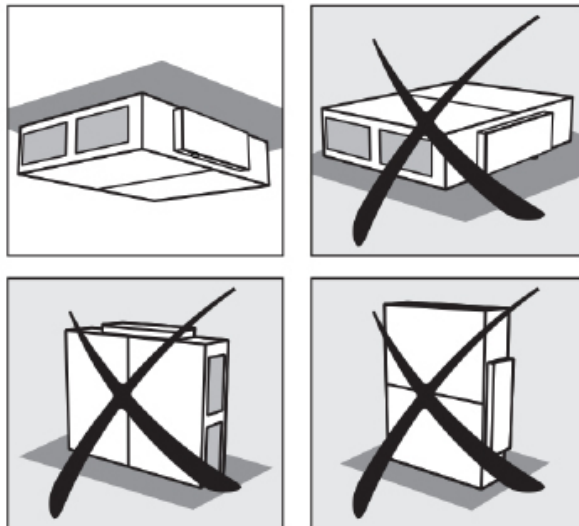





**CZ: BEZPEČNÁ INSTALAČNÍ VZDÁLENOST**  
**EN: SAFETY INSTALLATION DISTANCES**  
**RU: РАССТОЯНИЕ ДО ОКРУЖАЮЩИХ ПРЕДМЕТОВ**  
**DE: SICHERE INSTALLATIONSABSTÄNDE**  
**NL: VEILIGE INSTALLATIE AFSTAND**

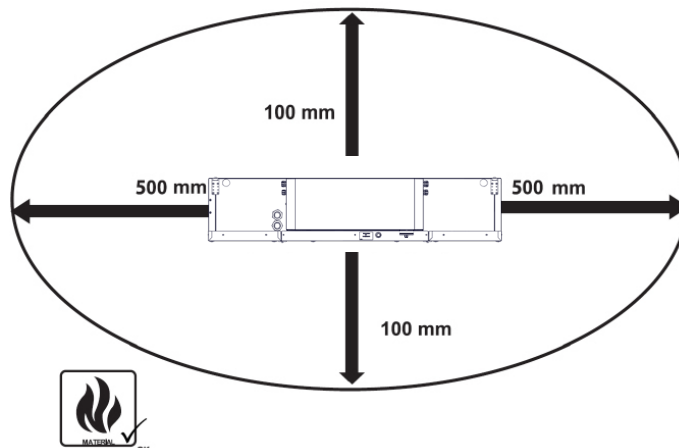
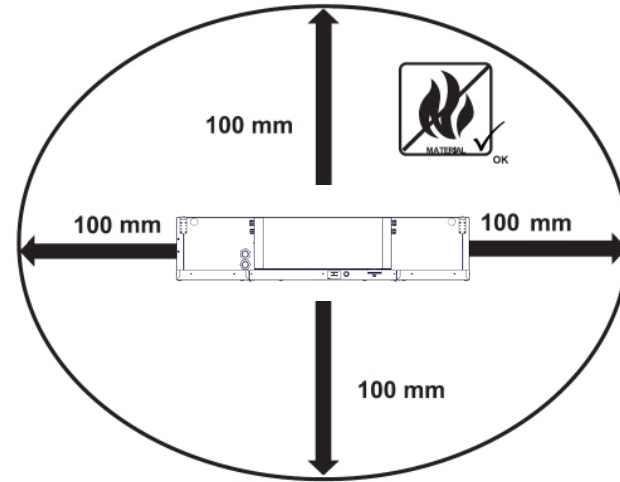
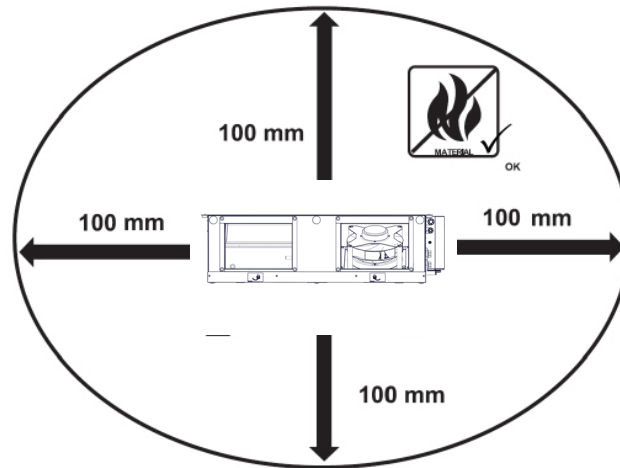



**CZ: UKOTVENÍ JEDNOTKY**  
**EN: ANCHORING THE UNIT**  
**RU: ЗАКРЕПЛЕНИЕ УСТРОЙСТВА**  
**DE: DIE ANLAGE EINHÄNGEN**  
**NL: KEUZE VAN DE PLAATS VAN DE EENHEID**

CZ: Pro umístění kotvicích bodů použijte níže uvedenou vrtací šablonu.

EN: Use the drilling template below to place the anchoring points.

RU: Для размещения анкерных точек используйте нижеприведённый шаблон для сверления.

DE: Für die Bestimmung der Ankerpunkte verwenden Sie bitte die unten stehende Bohrschablone.

NL: Gebruik voor de locatie van de verankeringspunten het volgende boorsjabloon.

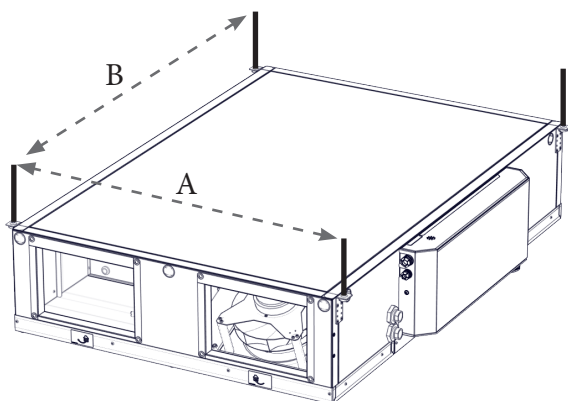

Typ	A	B
HRFL2-040	700	1120
HRFL2-070	1000	1330
HRFL2-150	1300	1630
HRFL2-200	1630	1930

Typ	Váha jednotky (kg)			Váha príslušenství (kg)	
	Bez dohřevu	S elektrickým dohřevem	S vodním dohřevem	C/O modul	DX modul
HRFL2-040	70	75	75	25,5	24
HRFL2-070	90	95	95	32	30
HRFL2-150	165	170	170	37	35
HRFL2-200	240	245	245	43	40

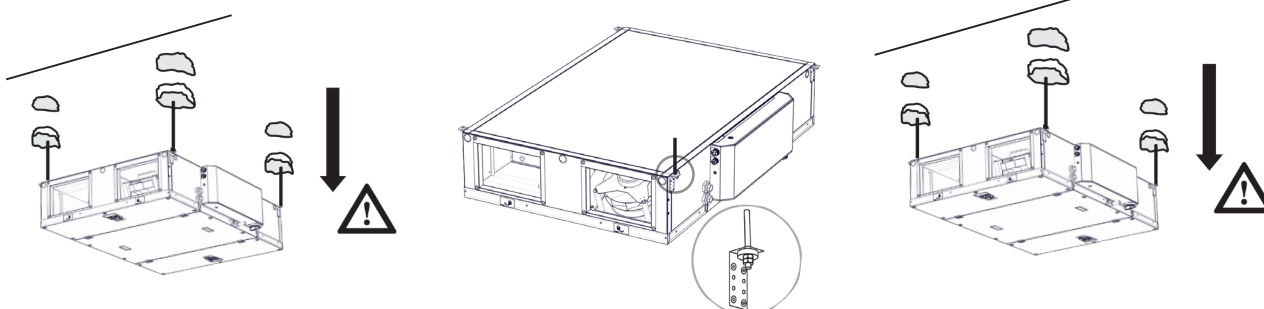

CZ: Závěšení jednotky musí být dostatečně pevné, tj. musí odpovídat hmotnosti jednotky!

Umístěte jednotku vodorovně a potom ji nakloňte o 3° tak, aby docházelo k odtoku kondenzátu.

EN: The support of the unit should be sufficiently strong, it must correspond to the unit's weight!

Place the unit horizontally and then tilt it 3° to drain the condensate.

RU: Подвешивание установки должно быть достаточно жёстким, т.е. должно отвечать массе установки! Разместить установку горизонтально и, потом, наклонить её на 3° так, чтобы стекал конденсат.

DE: Die Einhängvorrichtung der Anlage muss für ausreichende Stabilität sorgen, d.h. sie muss für das Gewicht der Anlage ausgelegt sein! Bringen Sie zuerst die Anlage in waagerechte Position und dann neigen Sie diese um 3° so, dass das Kondensat abfließen kann.

NL: De ophanging van de eenheid moet voldoende rigide zijn, d.w.z. dat deze met de gewichtseenheid moet overeenkomen! Plaats de eenheid horizontaal en kantel deze vervolgens 3°, zodat de vloeistof uit de condensafvoer kan lopen.



**CZ: NAROJENÍ VZDUCHOVÉHO POTRUBÍ**  
**EN: CONNECTING THE AIR DUCTWORK**  
**RU: ПОДСОЕДИНЕНИЕ ВОЗДУХОВОДА**  
**DE: ANSCHLUSS DER LUFTLEITUNG**  
**NL: AANSLUITING VENTILATIE BUIS**

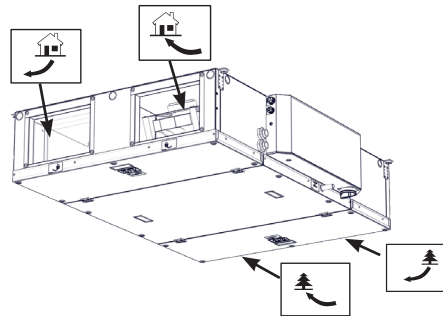

*CZ: Připojené potrubí musí mít stejné rozměry jako sací a výdechové otvory ventilační jednotky.*

*EN: The connected ductwork must have the same dimensions as the intake and exhaust openings of the unit.*

*RU: Подвешивание установки должно быть достаточно жёстким, т.е. должно отвечать массе установки!*

*DE: Angeschlossene Leitung muss über die gleichen Maße wie die Einsaug- und Auslassöffnungen der Lüftungseinheit verfügen.*

*NL: De verbindingsleidingen moeten dezelfde afmetingen hebben als de inlaat- en uitlaatopeningen van de ventilatie-eenheid.*

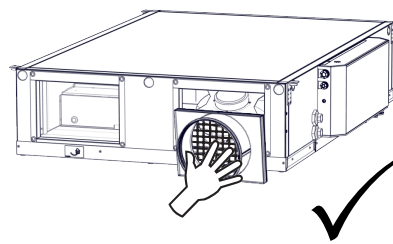
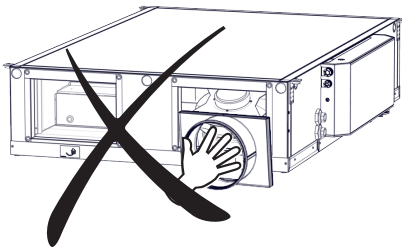

**CZ: INSTALACE EXTERNÍHO MODULU C/O, DX (příslušenství)**  
**EN: INSTALLATION OF EXTERNAL C/O, DX MODULE (accessories)**  
**RU: МОНТАЖ ВНЕШНЕГО МОДУЛЯ С/О, DX (принадлежности)**  
**DE: INSTALLATION EXTERNES MODUL C/O, DX (Zubehör)**  
**NL: INSTALATIE VAN DE EXTERNE MODULE C/O, DX (accessoires)**

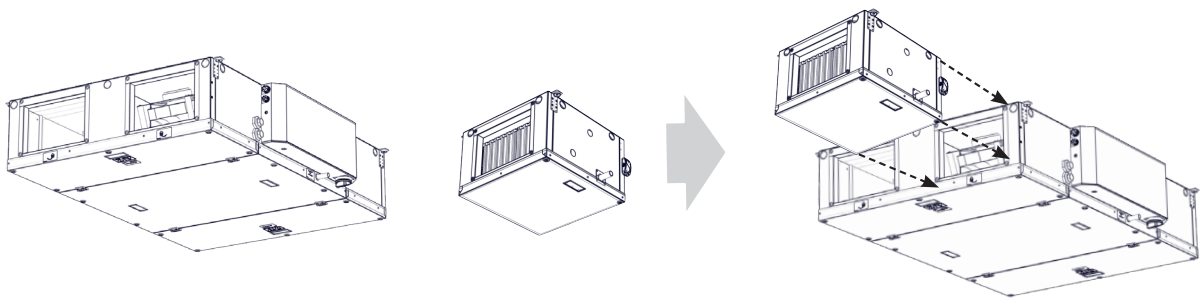

*CZ: Součástí dodávky externího modulu jsou teplotní čidla, uzemňovací vodič PE a uchyvací prvky včetně všech potřebných šroubů.*

*EN: The external module includes sensors, PE grounding conductor and fasteners.*

*RU: Частью поставки внешнего модуля являются датчики, заземляющая шина PE и элементы крепления.*

*DE: Im Lieferumfang vom externen Modul sind Sensoren, Schutzleiter (PE) und Ankerelemente enthalten.*

*NL: De levering van de externe module bestaat uit sensoren, aardkabel PE en aansluitingselementen.*

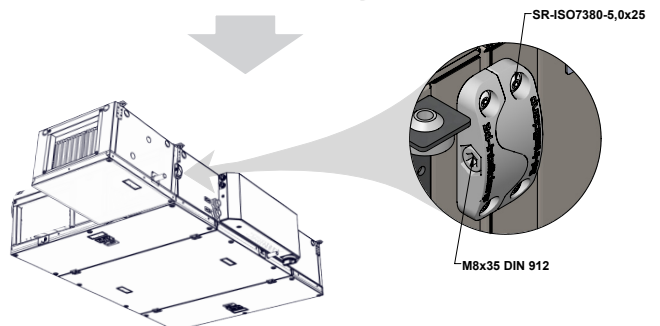



**CZ: NARÁJESÍ KABEL**  
**EN: CONNECTING CABLE**  
**RU: КАБЕЛЬ ПИТАНИЯ**  
**DE: NETZKABEL**  
**NL: VOEDINGSKABEL**

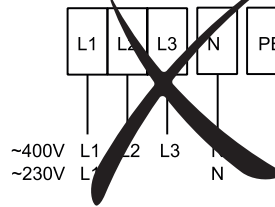
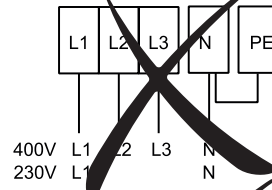
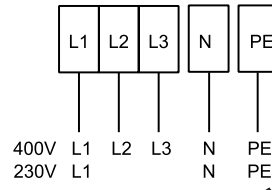
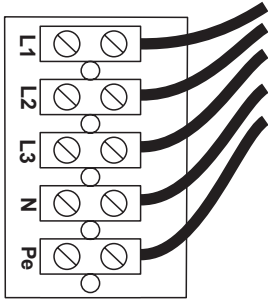

### HRFL2-040xxx-XS0X-XV1X-0AX

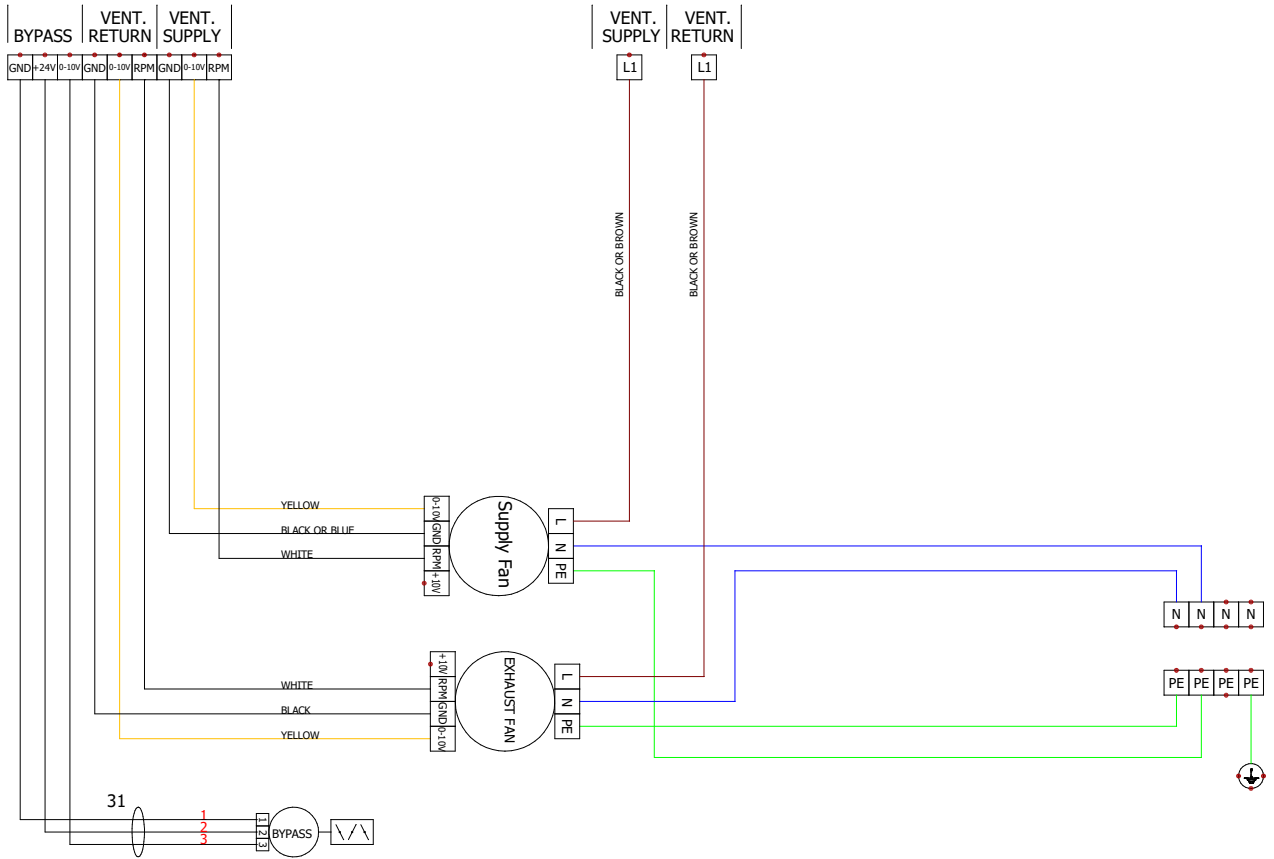

### HRFL2-040xxx-ES0X-EV1X-0AX

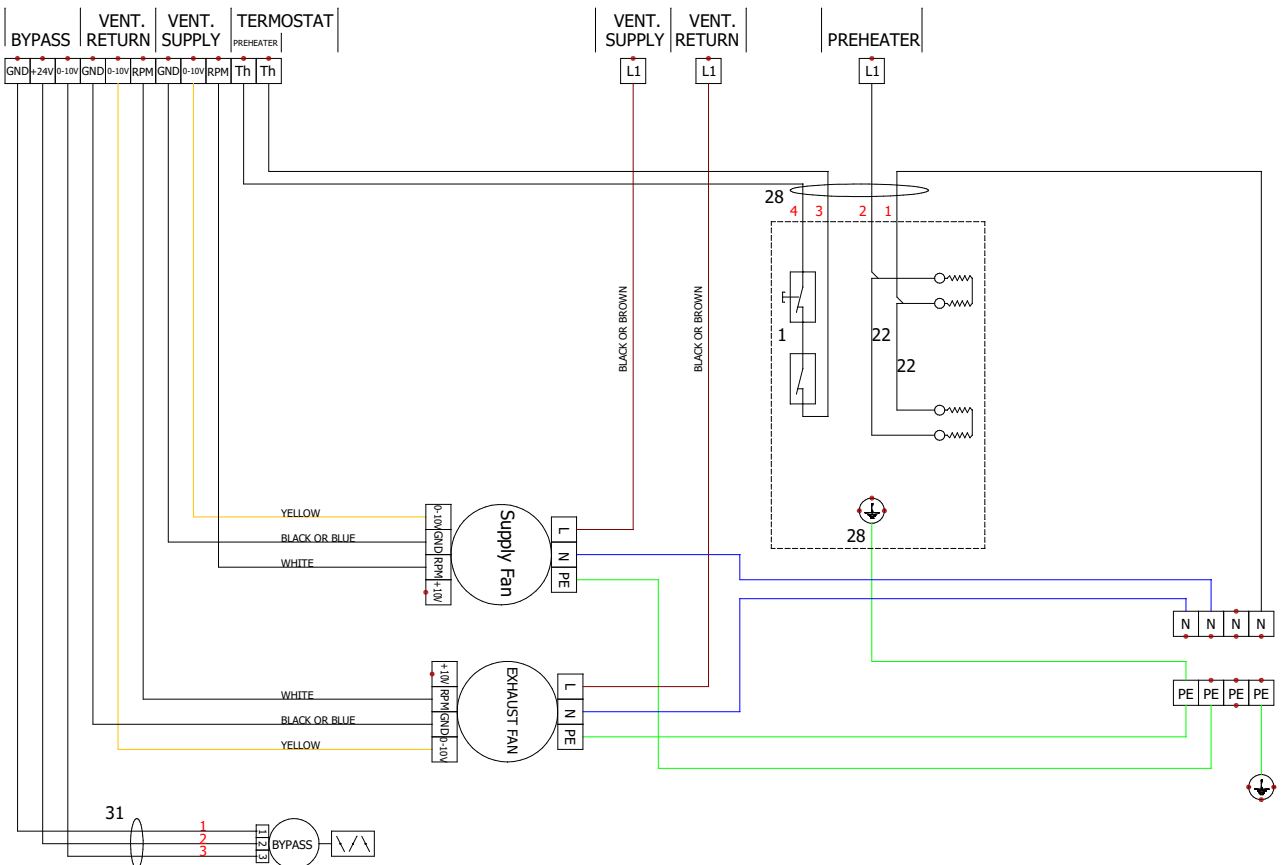

### HRFL2-040xxx-ES0X-EV1X-0AX

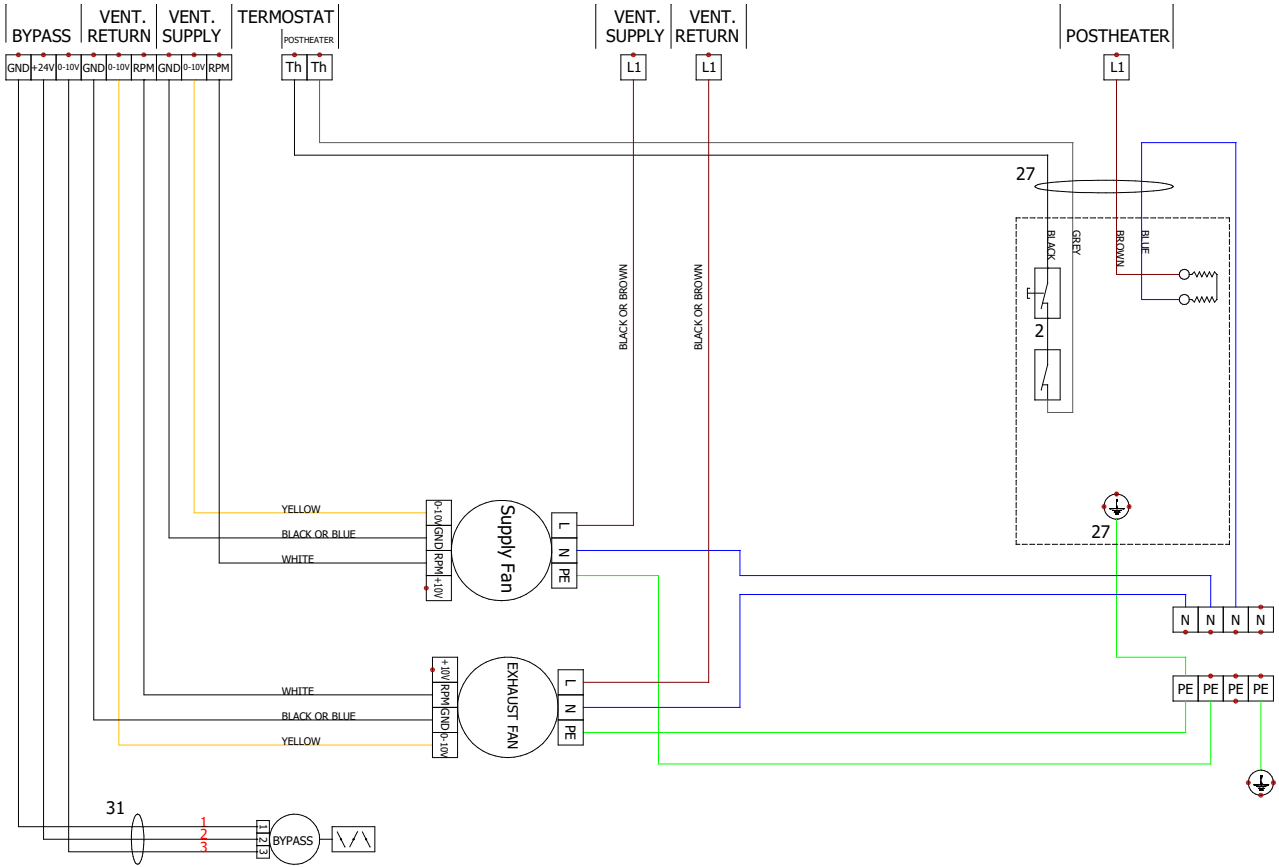

### Sch-HRFL2-040xxx-EE1X-0AX

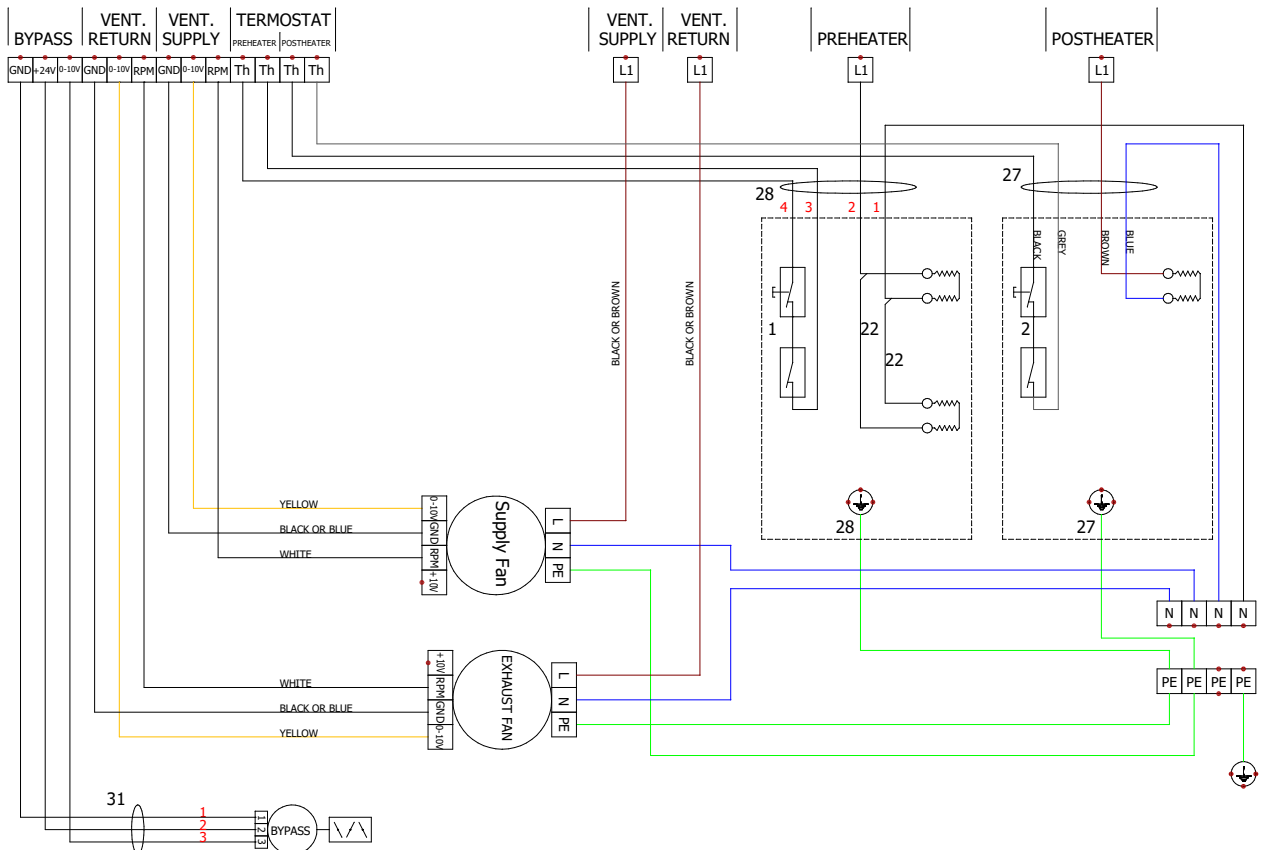

### HRFL2-070xxx-XS0X-XV1X-0AX

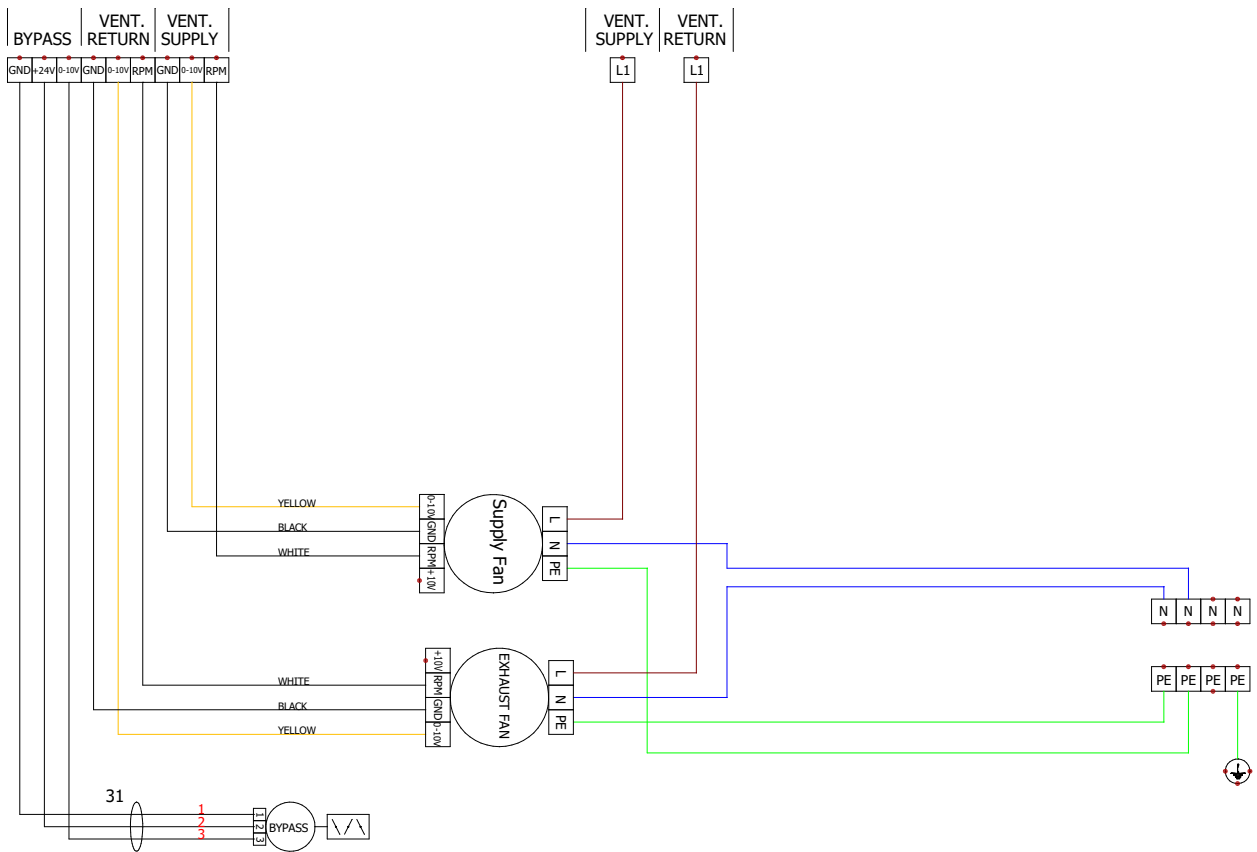

### Sch-HRFL2-070xxx-ES0X-EV1X-0AX

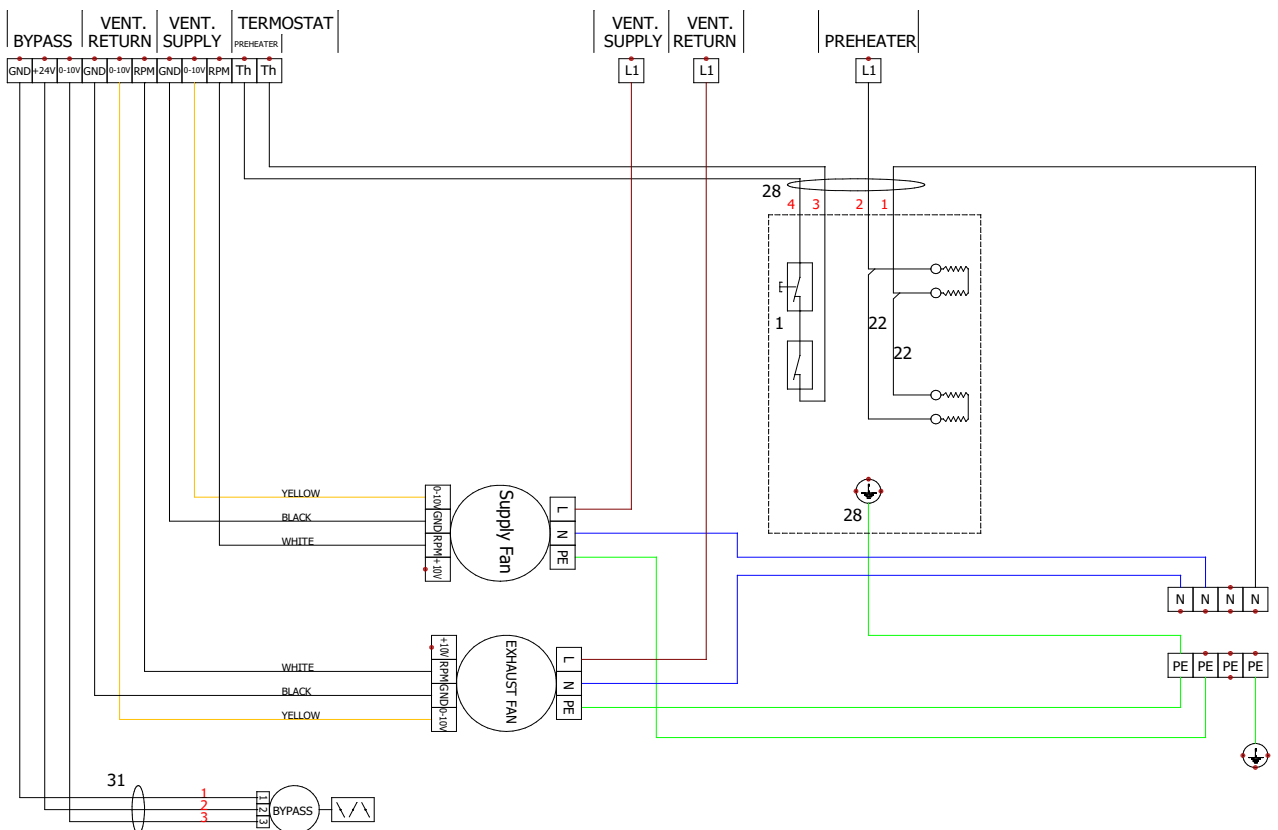



### HRFL2-070xxx-XE1X-0AX

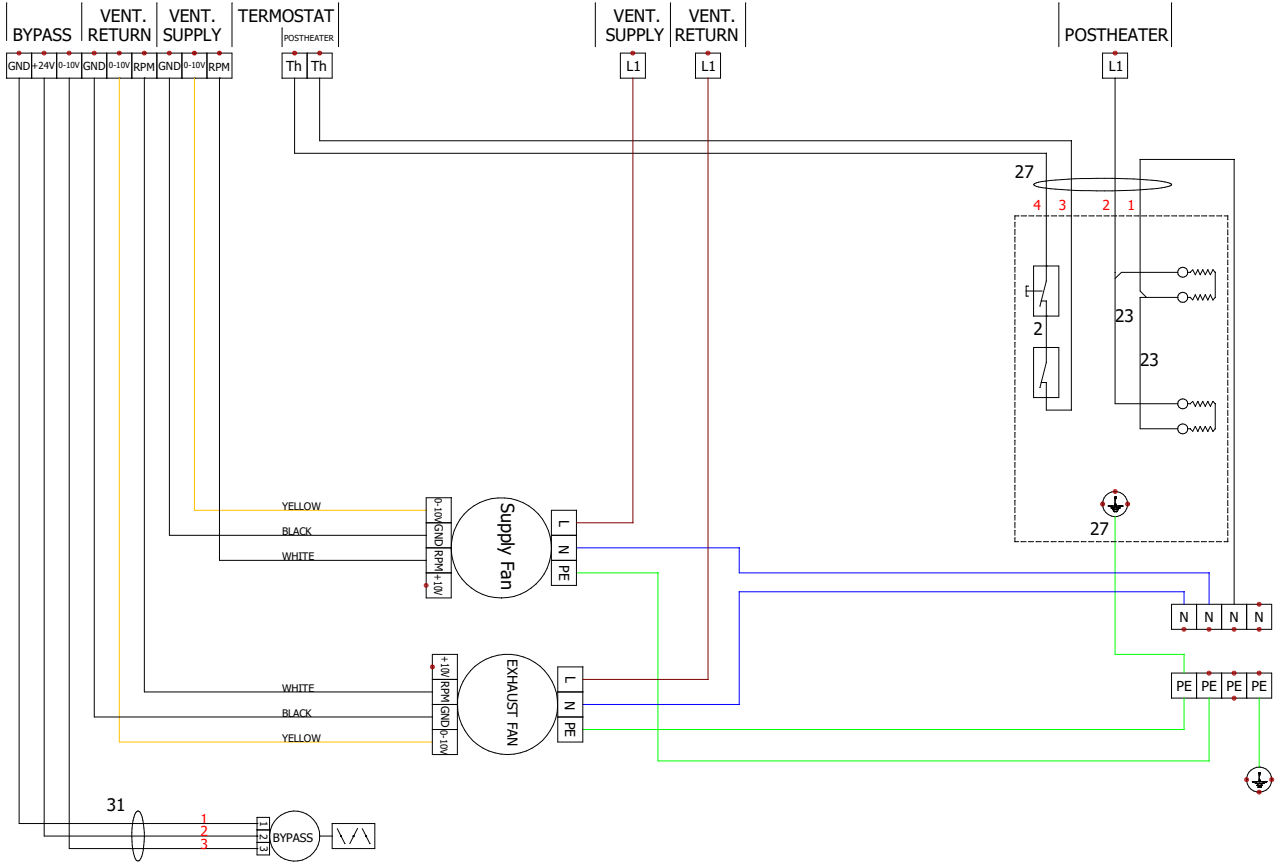

### HRFL2-150xxx-EE1X-0AX

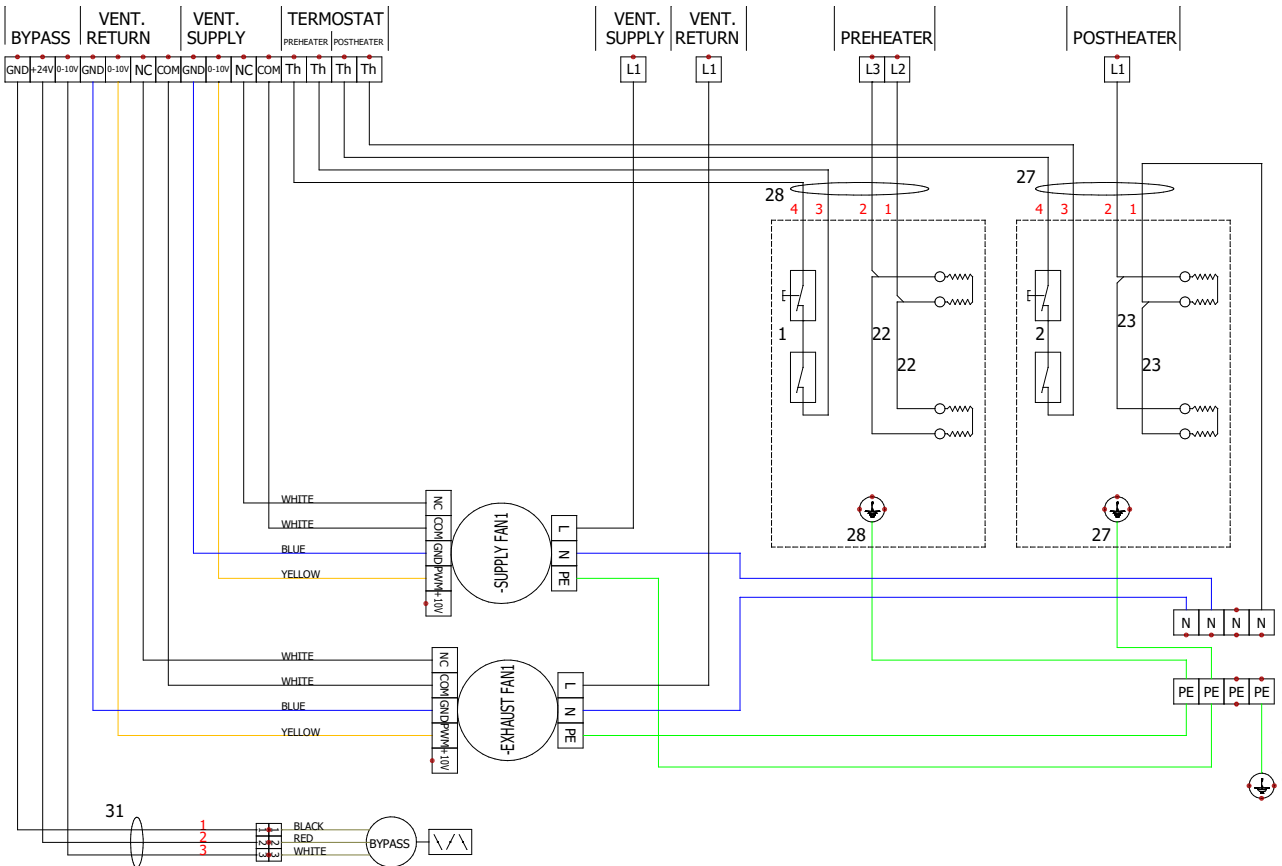

### HRFL2-150xxx-XS0X-XV1X-0AX

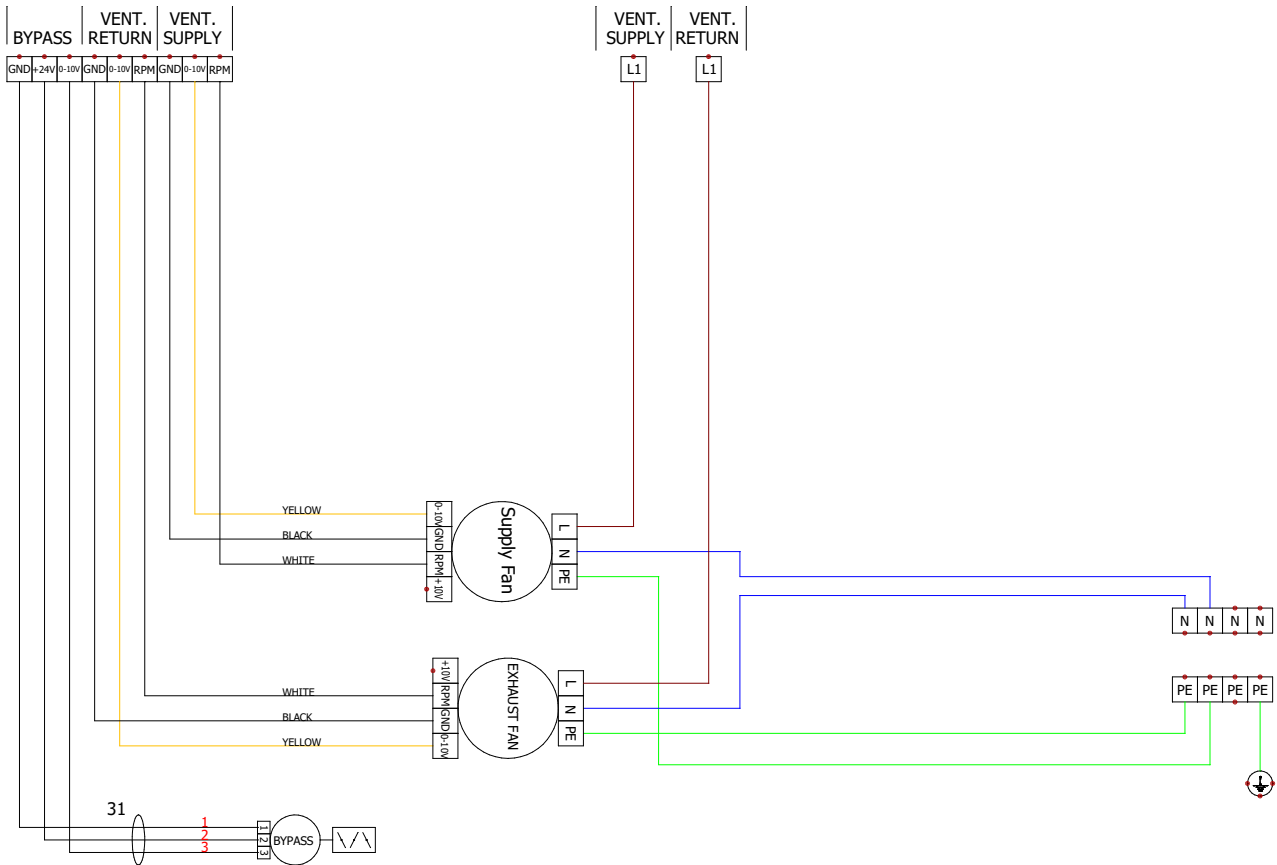

### Sch-HRFL2-150xxx-ES0X-EV1X-0AX

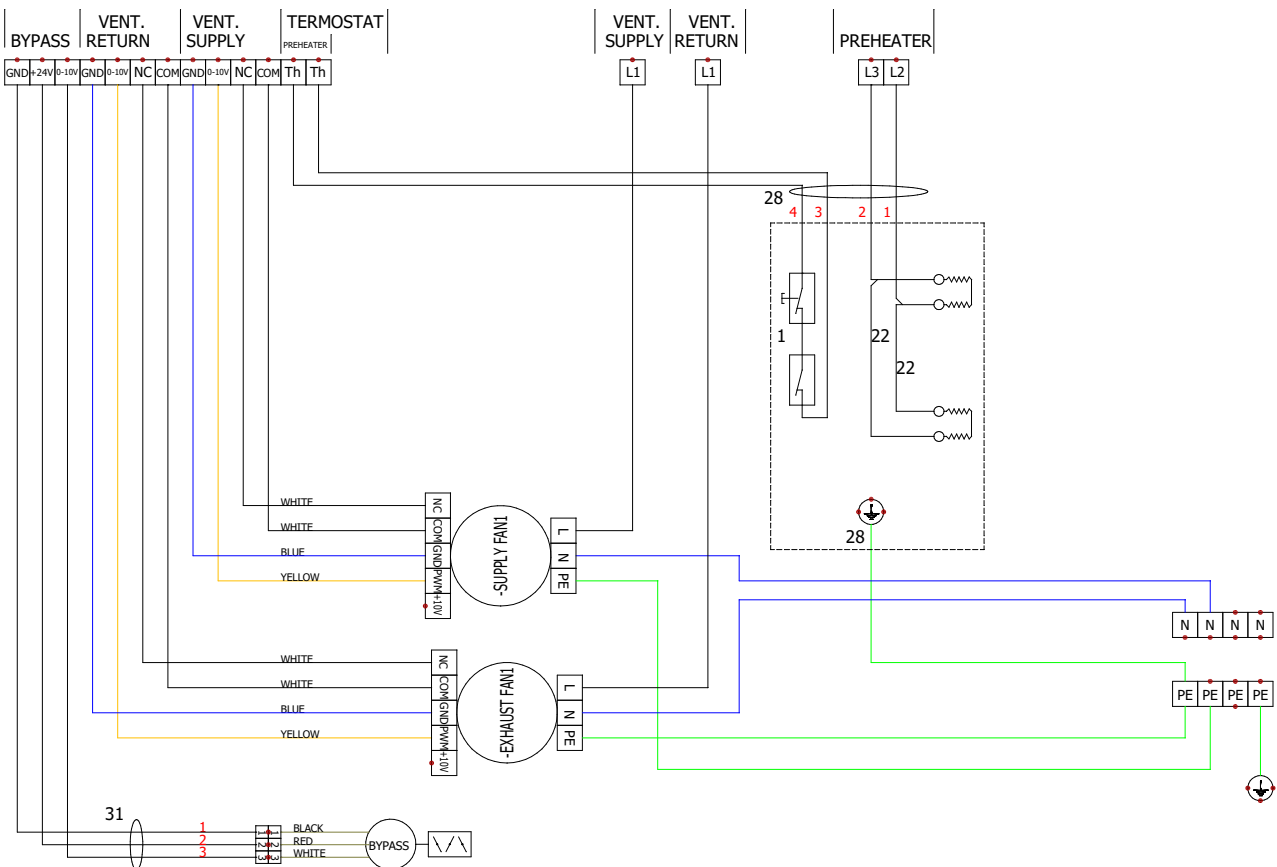

### HRFL2-150xxx-XE1X-0AX

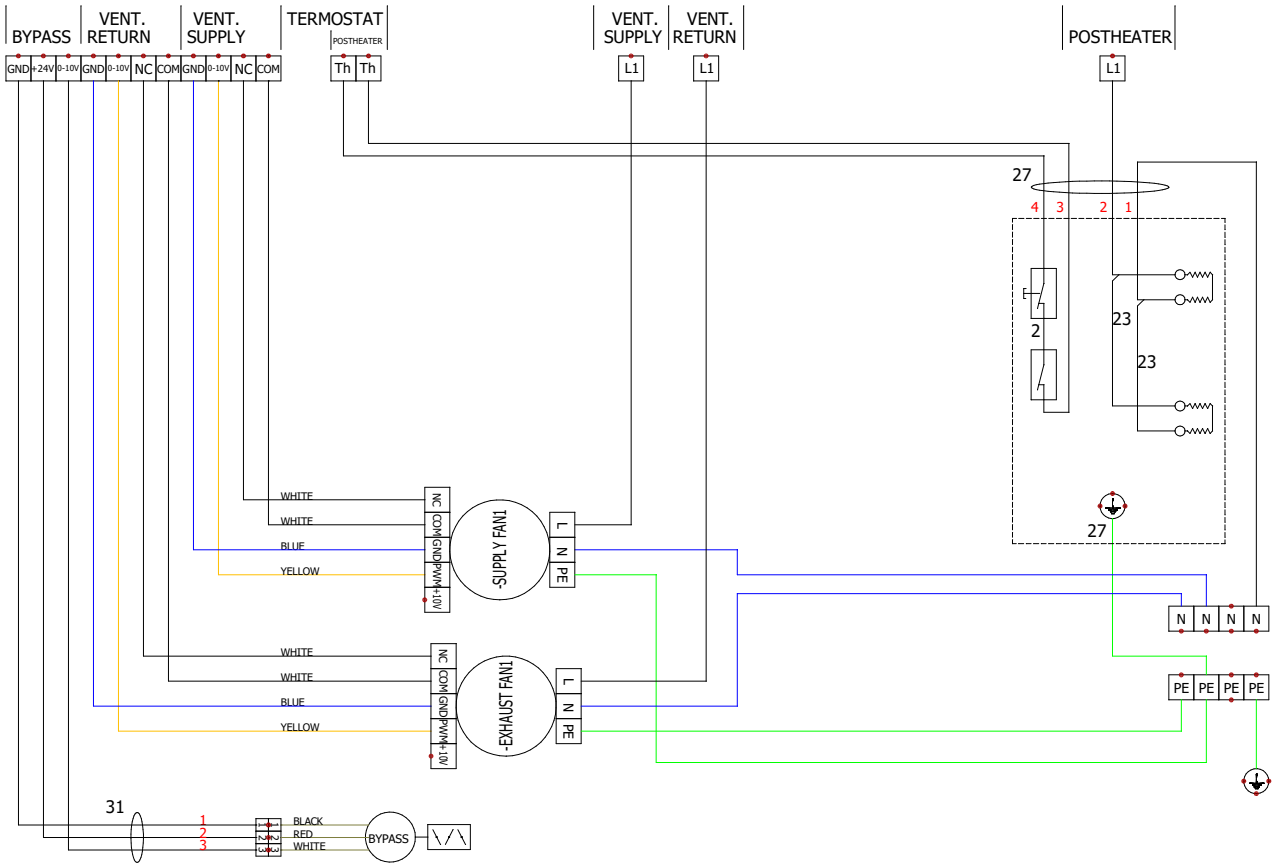

### HRFL2-150xxx-EE1X-0AX

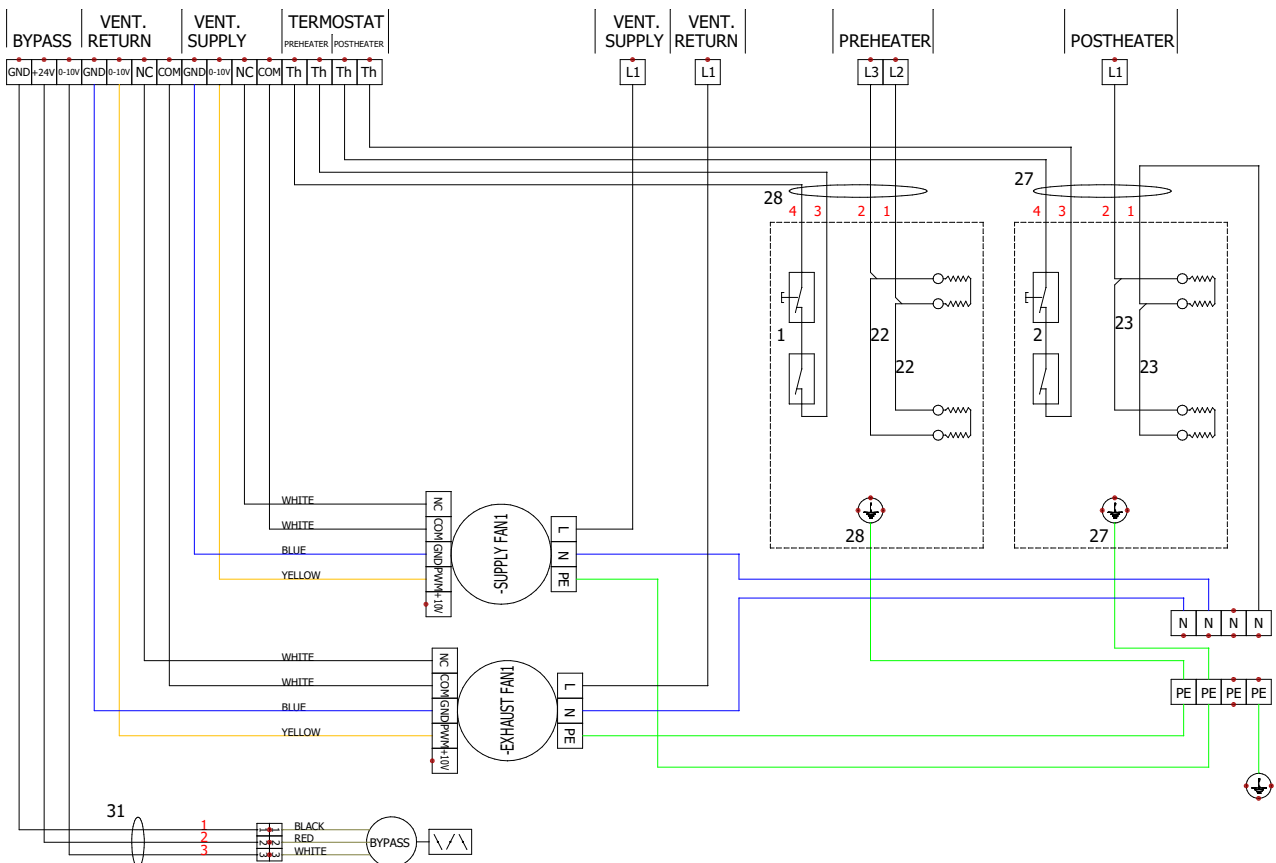

### HRFL2-200xxx-XS0X-XV1X-0AX

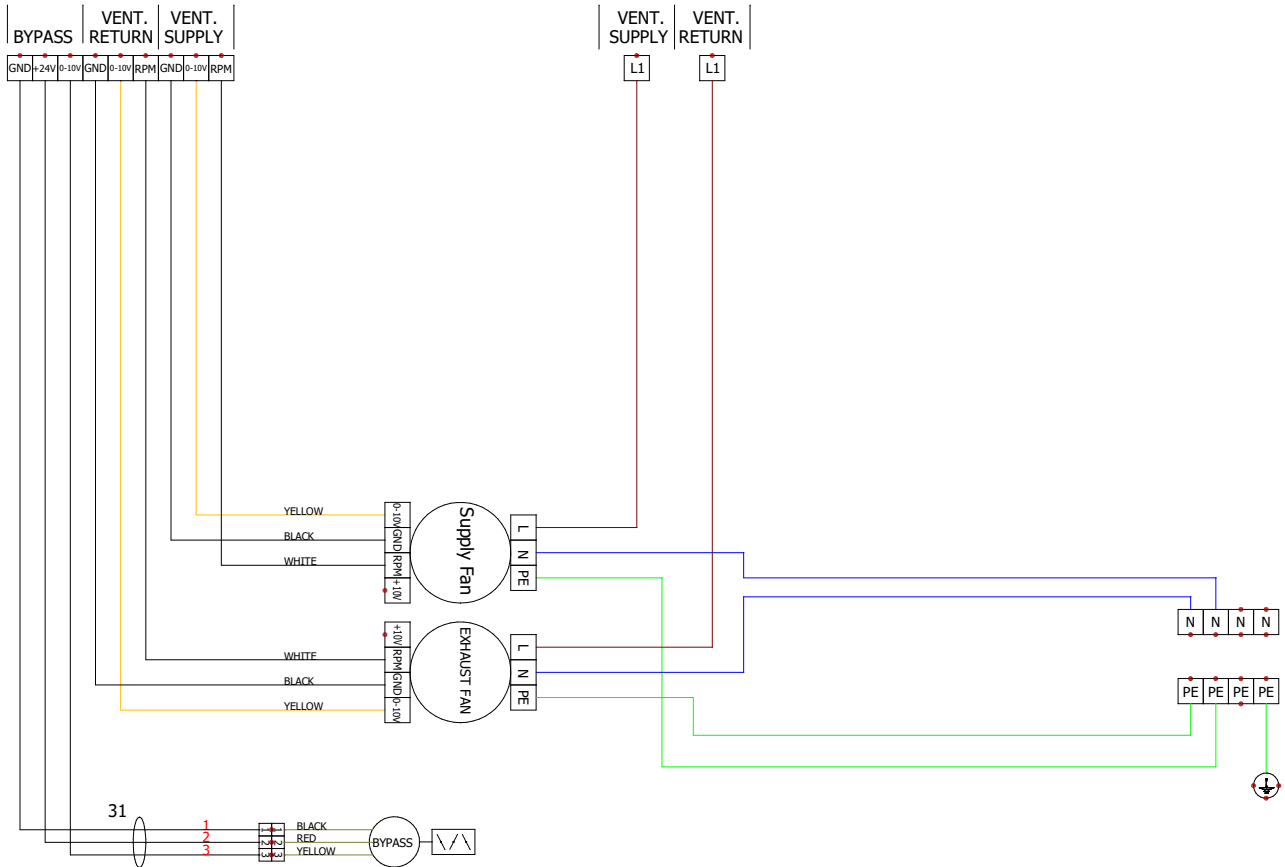

### Sch-HRFL2-200xxx-ES0X-EV1X-0AX

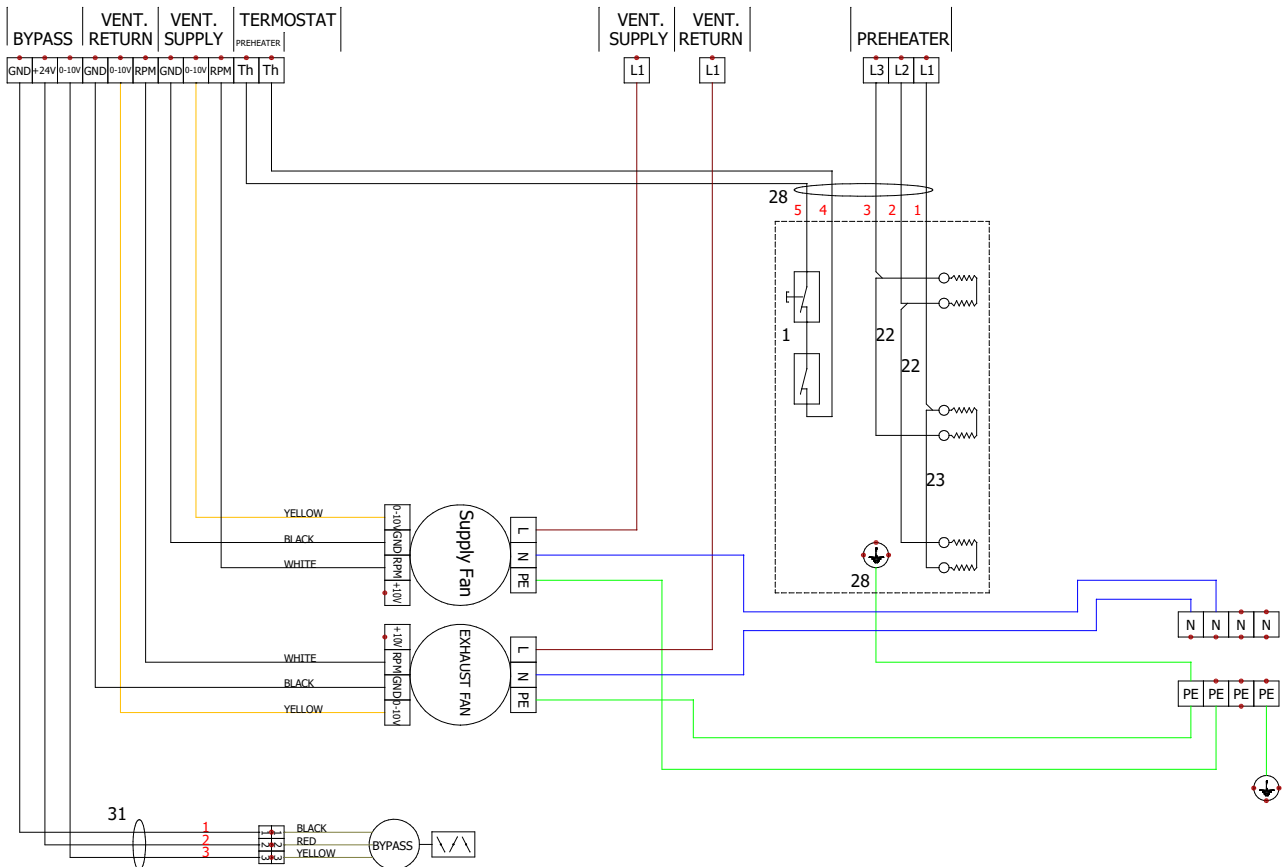

### HRFL2-200xxx-XE1X-0AX

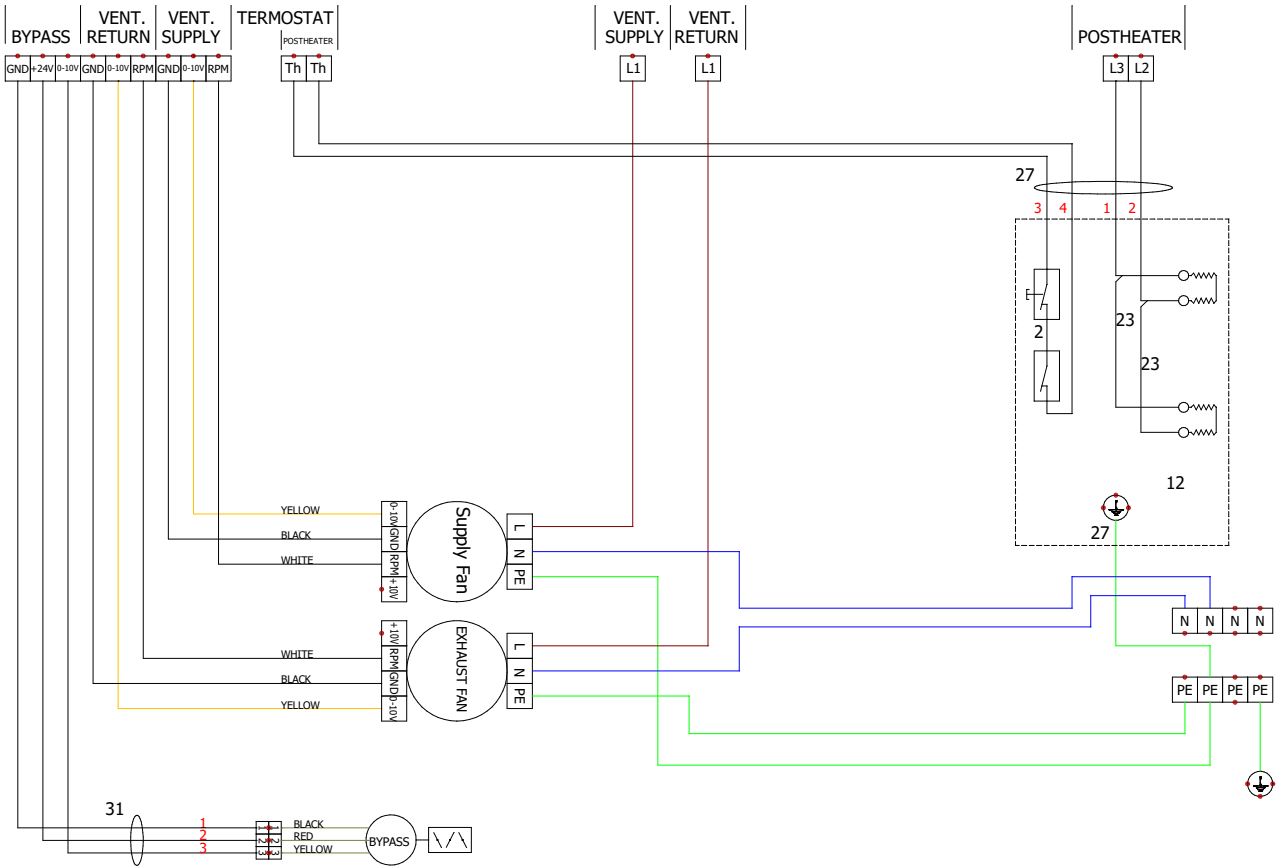

### HRFL2-200xxx-EE1X-0AX

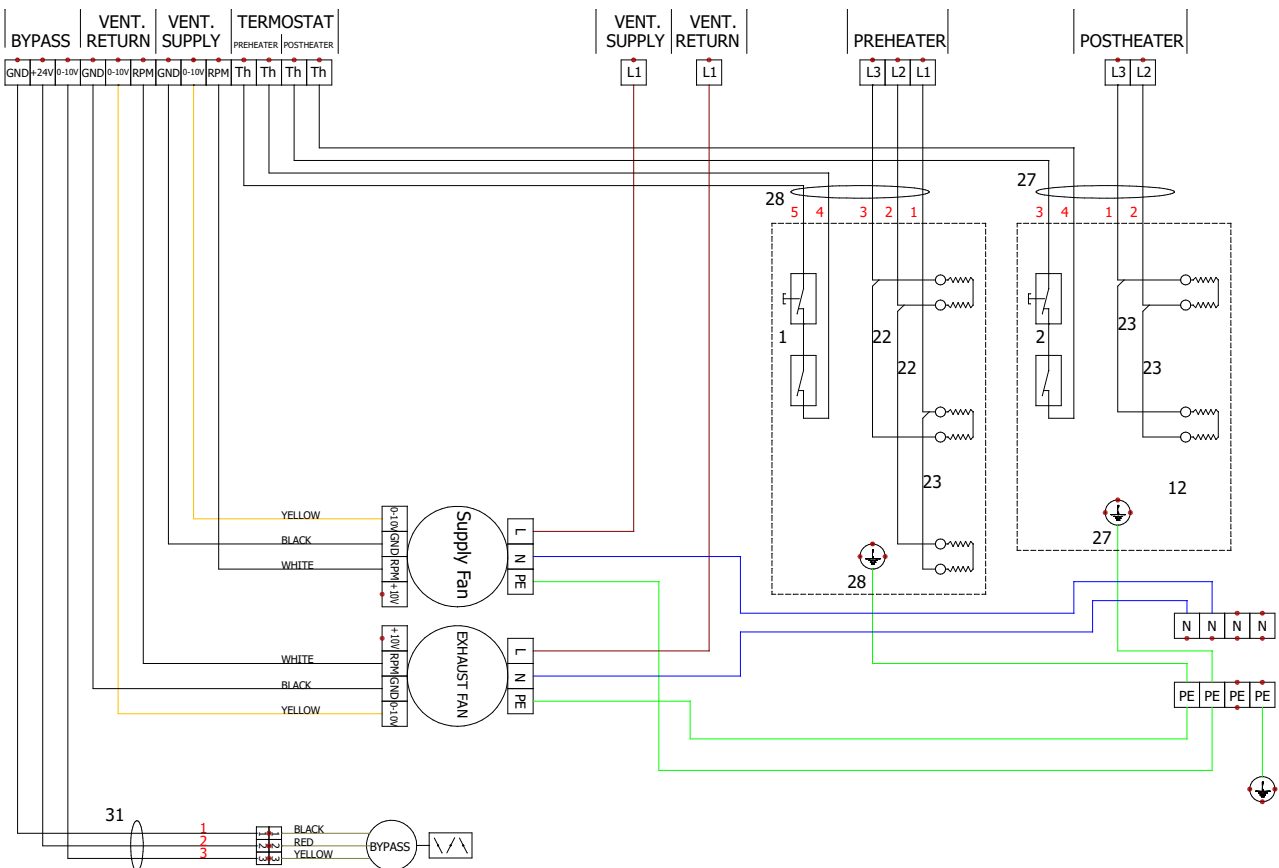



**CZ: PŘEHŘÁTÍ ELEKTRICKÉHO OHŘEVU**  
**EN: ELECTRIC HEATING OVERHEATED**  
**RU: ПЕРЕГРЕВ ЭЛЕКТРИЧЕСКОГО НАГРЕВА**  
**DE: ÜBERHITZUNG ELEKTROWÄRMER**  
**NL: OVERVERHITTING VAN DE ELEKTRISCHE VERWARMING**

CZ: Po odstranění příčiny přehřátí je nutné manuálně resetovat bezpečnostní termostat umístěný přímo na elektrickém ohřivači. Umístění bezpečnostního termostatu je označeno značkou: RESET, která se nachází v každé jednotce.

EN: After eliminating the cause of the overheat the safety thermostat located on the electric heater has to be reset manually. The location of the safety thermostat is indicated with the marking: RESET located in each unit.

RU: После устранения причины перегрева необходимо вручную сделать сброс защитного термостата, размещённого непосредственно на электрическом нагревателе. Размещение защитного термостата обозначено меткой: RESET, находящейся в каждой установке.

DE: Nach der Ursachenbeseitigung ist es erforderlich, den Sicherheitsthermostat direkt auf dem Elektrowärmer manuell neu zu starten. Die Unterbringung des Thermostats wird mit diesem Zeichen gekennzeichnet: RESET, das sich in jeder Einheit befindet.

NL: Na het oplossen van de oorzaak van de oververhitting moet de veiligheidstermostaat op de elektrische verwarming handmatig worden gereset. De locatie van de veiligheidstermostaat is gemarkeerd met het teken: RESET, dat zich op elke eenheid bevindt.

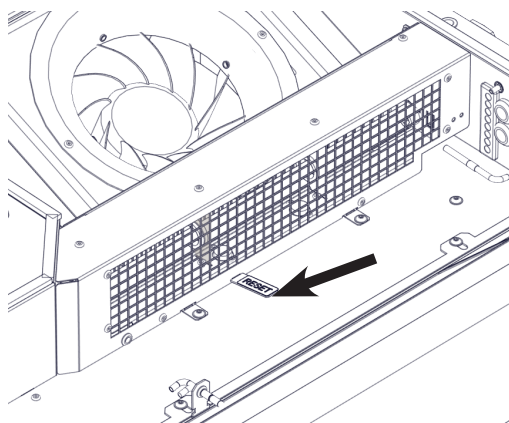
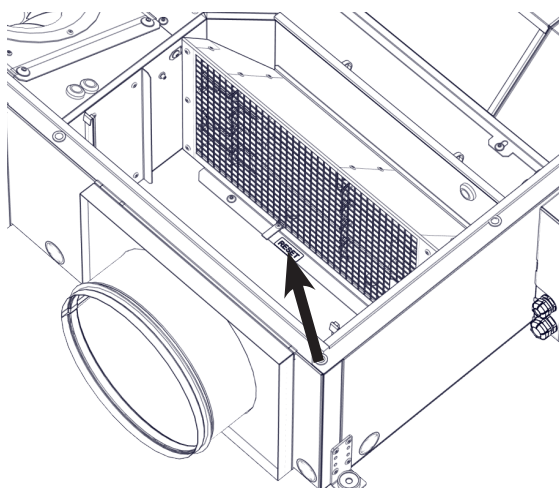

**CZ: PŘIPOJENÍ ODVODU KONDENZÁTU**  
**EN: CONNECTING THE CONDENSATE DRAIN**  
**RU: ПОДСОЕДИНЕНИЕ УДАЛЕНИЯ КОНДЕНСАТА**  
**IT: IMPIANTO DI SCARICO DELLA CONDENSA**  
**PL: PODŁĄCZENIE SPUSTU KONDENSATU**

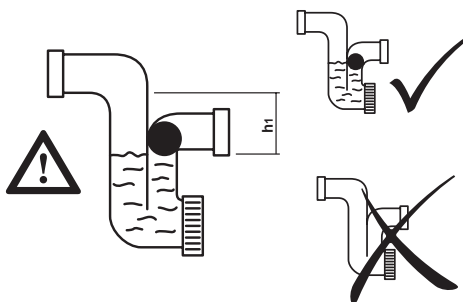

**CZ: ÚDRŽBA**  
**EN: MAINTENANCE**  
**RU: УХОД И ТЕХНИЧЕСКОЕ ОБСЛУЖИВАНИЕ**  
**DE: INSTANDHALTUNG**  
**NL: ONDERHOUD**

**CZ: VÝMĚNA FILTRU**

- 1) Odšroubovat a odklopit kryt vzduchového filtru
- 2) Vyměnit filtr
- 3) Značení typů náhradních filtrů



*Výkonost jednotky se může snížit a ventilátor poškodit, pokud není filtr odpovídajícím způsobem vyčištěn nebo vyměněn.*

**EN: FILTER CHANGE**

- 1) Unscrew and open the air filter cover
- 2) Replace the filter
- 3) Marking of spare filter types



*The unit's performance may be reduced and the fan damaged if the filter isn't properly cleaned or replaced.*

**RU: ЗАМЕНА ФИЛЬТРА**

- 1) Отвинтить и откинуть крышку воздушного фильтра
- 2) Заменить фильтр
- 3) Обозначения типов запасных фильтров



*Производительность установки может уменьшиться и повредить вентилятор, если фильтр надлежащим образом не вычищен или не заменён.*

**DE: FILTERAUSTAUSCH**

- 1) Die Schrauben der Luftfilter-Abdeckung lösen und die Abdeckung kippen.
- 2) Den Luftfilter austauschen
- 3) Typenbezeichnungen der Ersatzfilter



*Die Leistung der Anlage kann verringert und der Lüfter beschädigt werden, falls der Filter nicht sachgemäß gereinigt und ausgetauscht wurde.*

**NL: FILTER VERVANGING**

- 1) Losschroeven en kantelen van het filter
- 2) Het vervangen van het filter
- 3) Markering van types vervangingsfilters



*Als het filter niet op de juiste wijze gereinigt of vervangen is, kan dit van invloed zijn op het vermogen van de eenheid en kan de ventilator beschadigd raken.*

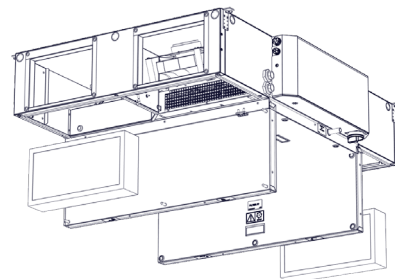

**CZ: INTERVALY ČIŠTĚNÍ VENTILAČNÍ JEDNOTKY**  
**EN: CLEANING SCHEDULE OF THE UNIT**  
**RU: ИНТЕРВАЛЫ ЧИСТКИ ВЕНТИЛЯЦИОННОЙ УСТАНОВКИ**  
**DE: REINIGUNGSGINTERVALLE DER LÜFTUNGSANLAGE**  
**NL: SCHOONMAAKINTERVAL VAN DE VENTILATIE-EENHEID**

**CZ:** Doporučujeme jednotku kontrolovat a čistit jednou za půl roku, intervaly je ale třeba přizpůsobit konkrétním provozním podmínkám.

**EN:** We recommend checking and cleaning the unit every six months, though this interval should be adapted to the operating conditions.

**RU:** Мы рекомендуем проверять и чистить установку один раз в шесть месяцев, но интервалы могут быть скорректированы для конкретных условий эксплуатации.

**DE:** Wir empfehlen die Anlage alle 6 Monate zu prüfen und zu reinigen. Die Intervalle müssen jedoch den jeweiligen Betriebsbedingungen angepasst werden.

**NL:** Wij adviseren u om de eenheid te controleren en deze twee keer per jaar schoon te maken. De interval is afhankelijk van de wijze waarop de eenheid wordt gebruikt.







PARTNER  
IN VENTILATION  
2VV.CZ